

BAXI

Innovative Heating & Cooling Systems

Pompe di calore aria-acqua splittate inverter

Alya WH, Alya FS e Alya FS Slim **NEW**



Superbonus



Ecobonus 2022
Riqualficazioni
energetiche



Bonus Casa 2022
Ristrutturazioni
edilizie



CONTO
TERMICO
2.0

Baxi aggiorna la famiglia di pompe di calore aria-acqua splittate inverter murali e a basamento che si articola in 3 gamme: **Alya WH** (murali) e **Alya FS** (a basamento) presentate a partire da pag. 2; **Alya FS Slim** (a basamento compatte) presentate a partire da pag. 18.

Alya WH/FS: nuove pompe di calore splittate murali e a basamento con refrigerante R32



Baxi introduce le nuove **Alya WH/Alya FS**, caratterizzate da una nuova unità interna funzionante con **fluido refrigerante R32** a basso GWP (GWP = 675).

Alya WH si caratterizza per la nuova unità interna murale dal design elegante particolarmente compatta, ideale per installazioni in spazi limitati.

Alya FS si contraddistingue per la nuova unità interna dotata di un pannello di controllo aggiornato, maggiormente intuitivo e funzionale. Inoltre, è completa di bollitore ACS da 177 litri integrato.

La gamma Alya WH/Alya FS si compone di **8 modelli con integrazione elettrica** (versioni E, resistenza elettrica da 1,5 kW per i modelli 4-10 kW, da 3+3 kW per i modelli 12-16 kW) e **8 modelli con integrazione idraulica** (versioni H). Entrambe le versioni si abbinano ad un'unità esterna da 4, 6, 8, 10, 12 e 16 kW (12 e 16 kW anche con alimentazione trifase).

Grazie alle dimensioni contenute, le nuove pompe di calore Alya WH/FS si inseriscono facilmente in ogni ambiente domestico, garantendo le migliori prestazioni ad ogni condizione (in particolare in appartamenti o nuove abitazioni fino a 200 m²).



Alya WH/FS		4M	6M	8M	10M	12M	16M	12T	16T
Efficienza energetica stagionale	(1)	■■■ A+++	■■■ A+++	■■■ A+++	■■■ A+++	■■■ A+++	■■■ A+++	■■■ A+++	■■■ A+++
	(2)	■■■ A++	■■■ A++	■■■ A++	■■■ A++	■■■ A++	■■■ A++	■■■ A++	■■■ A++
	(3)*	■ A+ L	■ A+ L	■ A+ L	■ A+ L	■ A L	■ A L	■ A L	■ A L
P.termica nominale kW	(4)	4,25	6,20	8,30	10,00	12,10	16,00	12,10	16,00
COP	(4)	5,20	5,00	5,20	5,00	4,95	4,50	4,95	4,50
P.frigorifera nominale kW	(5)	4,64	6,70	8,47	10,24	10,77	11,63	10,77	11,63
EER	(5)	5,50	4,95	5,11	4,71	3,69	3,61	3,69	3,61

(1) Classe di efficienza energetica stagionale del riscaldamento d'ambiente a BASSA TEMPERATURA in condizioni climatiche AVERAGE (regolamento UE N° 811/2013)

(2) Classe di efficienza energetica stagionale del riscaldamento d'ambiente a MEDIA TEMPERATURA in condizioni climatiche AVERAGE (regolamento UE N° 811/2013)

(3)* Classe di efficienza energetica stagionale di riscaldamento dell'acqua (regolamento UE N° 811/2013). Dato valido solo per Alya FS

(4) Temperatura aria esterna 7°C - 87% U.R., temperatura acqua 30/35°C - EN 14511

(5) Temperatura aria esterna 35°C, temperatura acqua 18°C - EN 14511

Caratteristiche



Facile da installare, rapida messa in servizio:

le connessioni idrauliche risultano più semplici ed agevolate (su Alya FS sono poste sulla parte superiore). L'App **ServiceTool** assiste il centro assistenza in tutte le operazioni di messa in servizio e velocizza la mappatura dei parametri via Bluetooth (optional).

Sistema completo:

circolatore ad alta efficienza, vaso di espansione lato impianto (solo versioni E nella gamma WH), valvola di sicurezza lato impianto, filtro magnetico (Alya FS ha due filtri magnetici distinti, uno per ACS e uno per impianto), vaschetta raccogli condensa, manometro lato impianto, flussometro, sonda esterna e dima di fissaggio (solo per Alya WH), **TUTTO DI SERIE**.

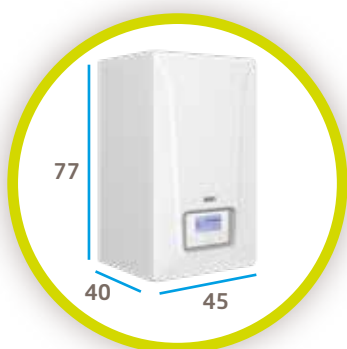

Ingombro ridotto:

grazie alle dimensioni molto compatte l'ingombro dell'unità interna è limitato (hxlxp 77x45x40 cm per Alya WH e 125x60x73,5 cm per Alya FS): i prodotti sono così installabili in ogni ambiente domestico.

Elevato comfort ACS (Alya FS):

bollitore integrato da 177 litri con produzione di ACS fino a 65°C in pompa di calore e ridottissimi tempi di caricamento: **0h 57 min per le 12 e 16 kW**.



Elevata efficienza energetica

Le Alya WH/FS garantiscono la massima efficienza energetica dando la possibilità di accumulare energia in base alla produzione da pannelli fotovoltaici e, in modalità ibrida (versioni H), i generatori vengono gestiti secondo logiche di **EFFICIENZA ENERGETICA** e **CONVENIENZA DI COSTO** tra energia elettrica e gas.

Componenti unità interna Alya WH

Versione E

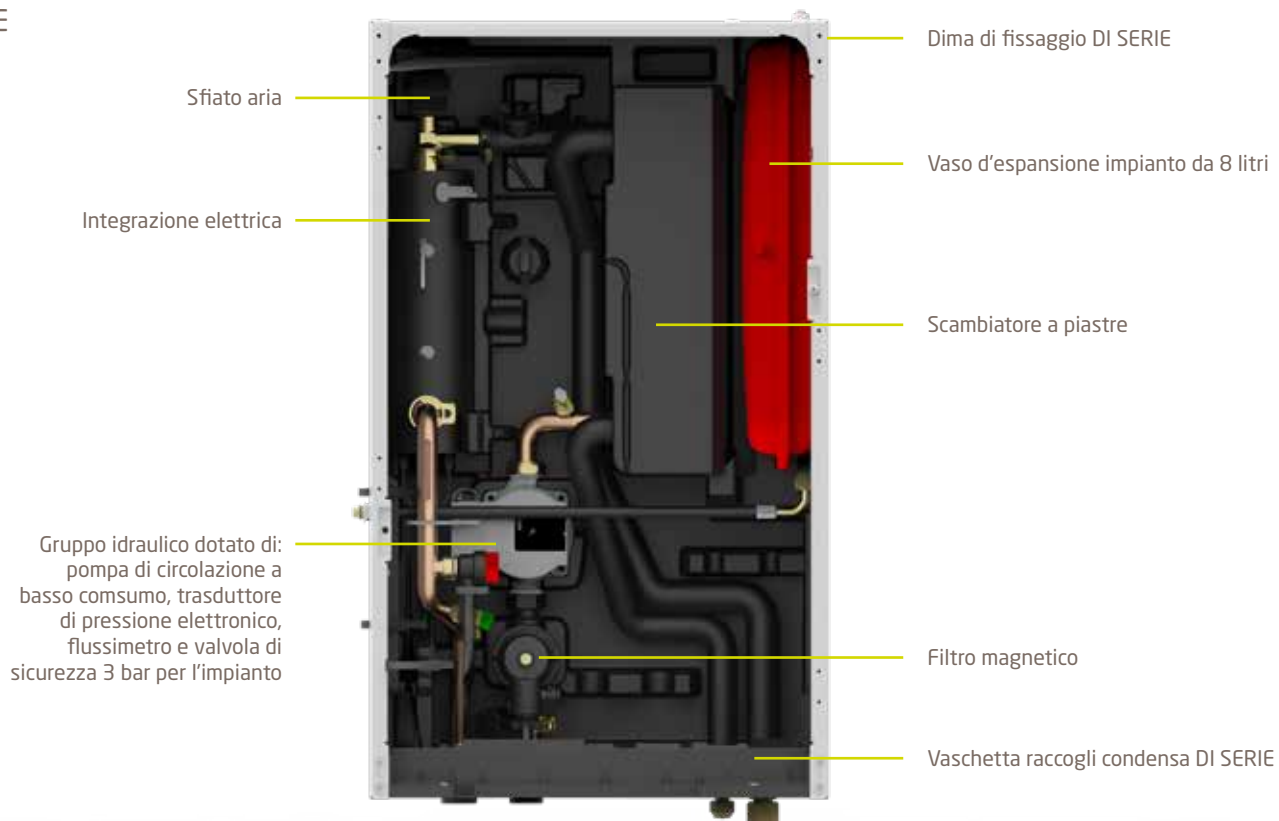

Versione H

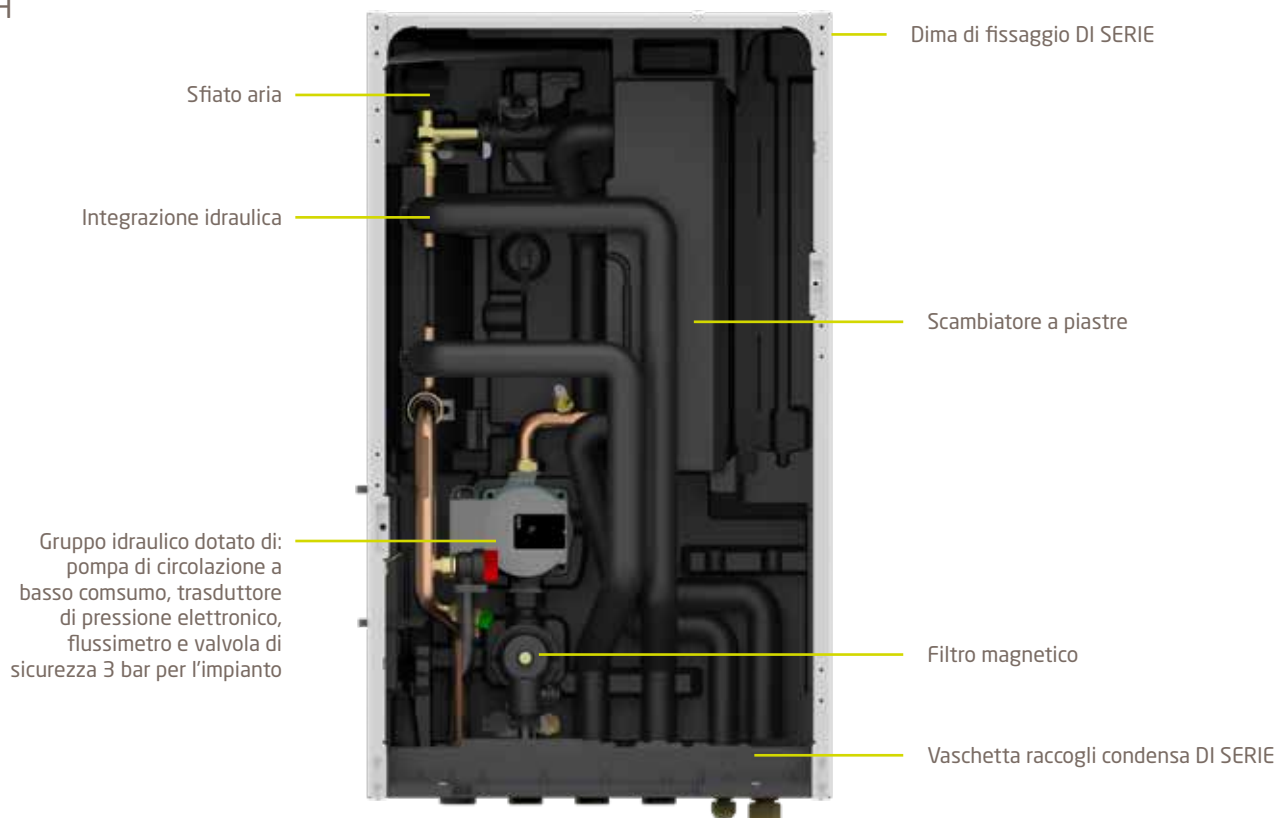

Alya WH



- massima efficienza energetica (accedono alle detrazioni fiscali e al Conto Energia Termico)
- compatibilità con il Baxi Mago per gestione del comfort da remoto (accessorio a richiesta)
- gestione seconda zona miscelata (accessorio a richiesta)
- System Manager WH predisposto per integrazione caldaia (versione H) o integrazione elettrica (versione E)
- tecnologia DC inverter ad alto range di modulazione, refrigerante R32
- unità interna estremamente silenziosa (<37 dB(A) di potenza sonora)
- dima di fissaggio e vaschetta raccogli condensa unità interna DI SERIE

Curve pompa lato impianto e limiti operativi

Pompa di circolazione

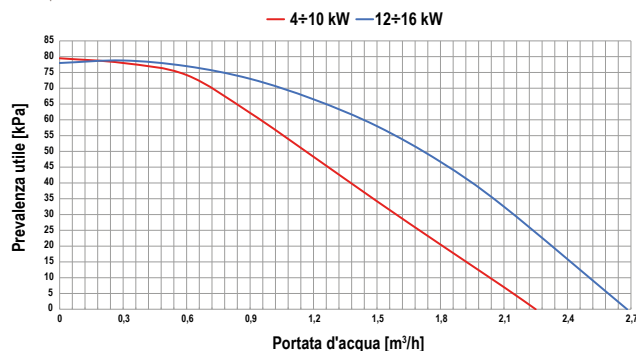

Limiti operativi in riscaldamento / ACS

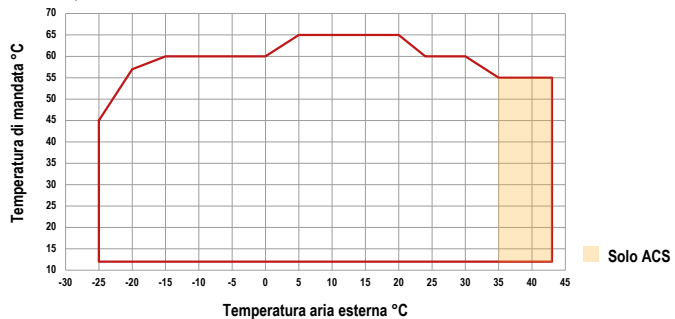

Limiti operativi in raffreddamento

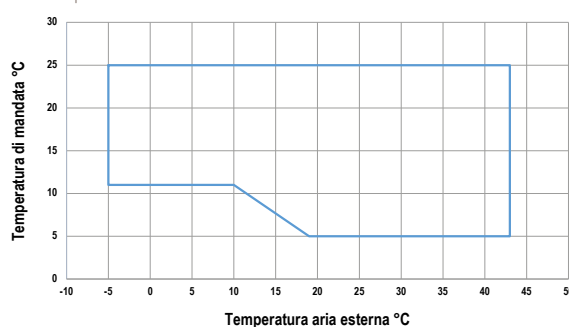

Funzioni di serie

- Riscaldamento, raffreddamento e ACS (valvola a 3 vie e sonda bollitore come accessori a richiesta)
- Funzionamento tramite Baxi Mago o termostati on/off
- Conversione estate/inverno configurabile: da Baxi Mago, da pannello di comando o da contatto esterno (adatto per selettori esterni o sistemi di domotica)
- Riscaldamento con curve climatiche o a punto fisso, raffreddamento a punto fisso (sonda esterna DI SERIE)
- Gestione di una zona diretta in riscaldamento e raffreddamento
- Gestione resistenza elettrica integrata (versioni E): 1,5 kW per potenze 4-10 kW, 3+3 kW per potenze 12-16 kW
- Gestione caldaia integrativa (versioni H) con funzione backup: funzionamento ibrido secondo logiche di EFFICIENZA ENERGETICA e CONVENIENZA DI COSTO tra energia elettrica e gas
- Possibilità di accumulare energia in base a disponibilità energia elettrica da FV
- Modalità silenziosa

Funzioni opzionali

- Gestione seconda zona miscelata (accessorio kit SCB-04)
- Gestione fino a 2 zone indipendenti con impianto per il riscaldamento e per il raffreddamento (accessorio kit SCB-01)

Le schede aggiuntive possono essere installate nel vano elettrico dedicato all'interno del System Manager

Componenti unità interna Alya FS

Versione E

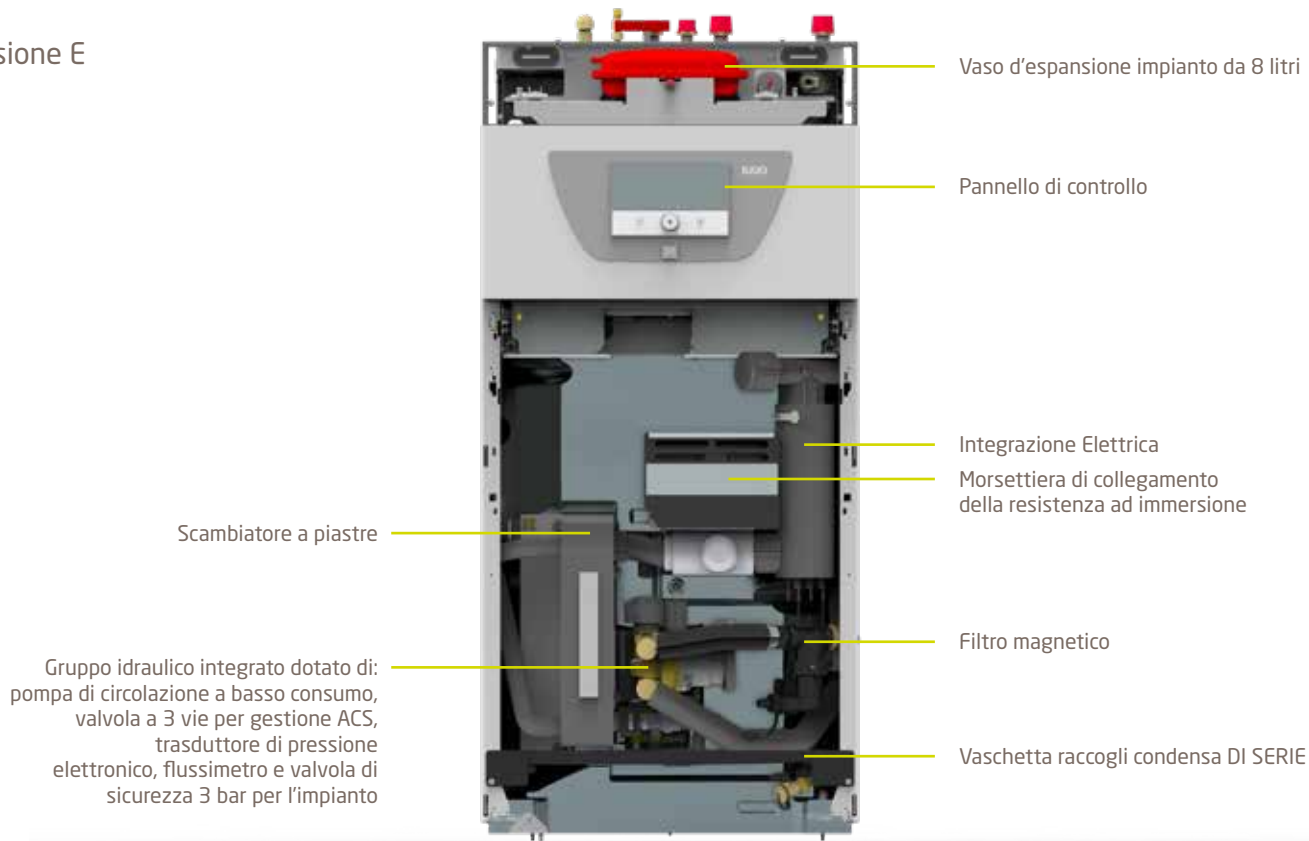

Versione H

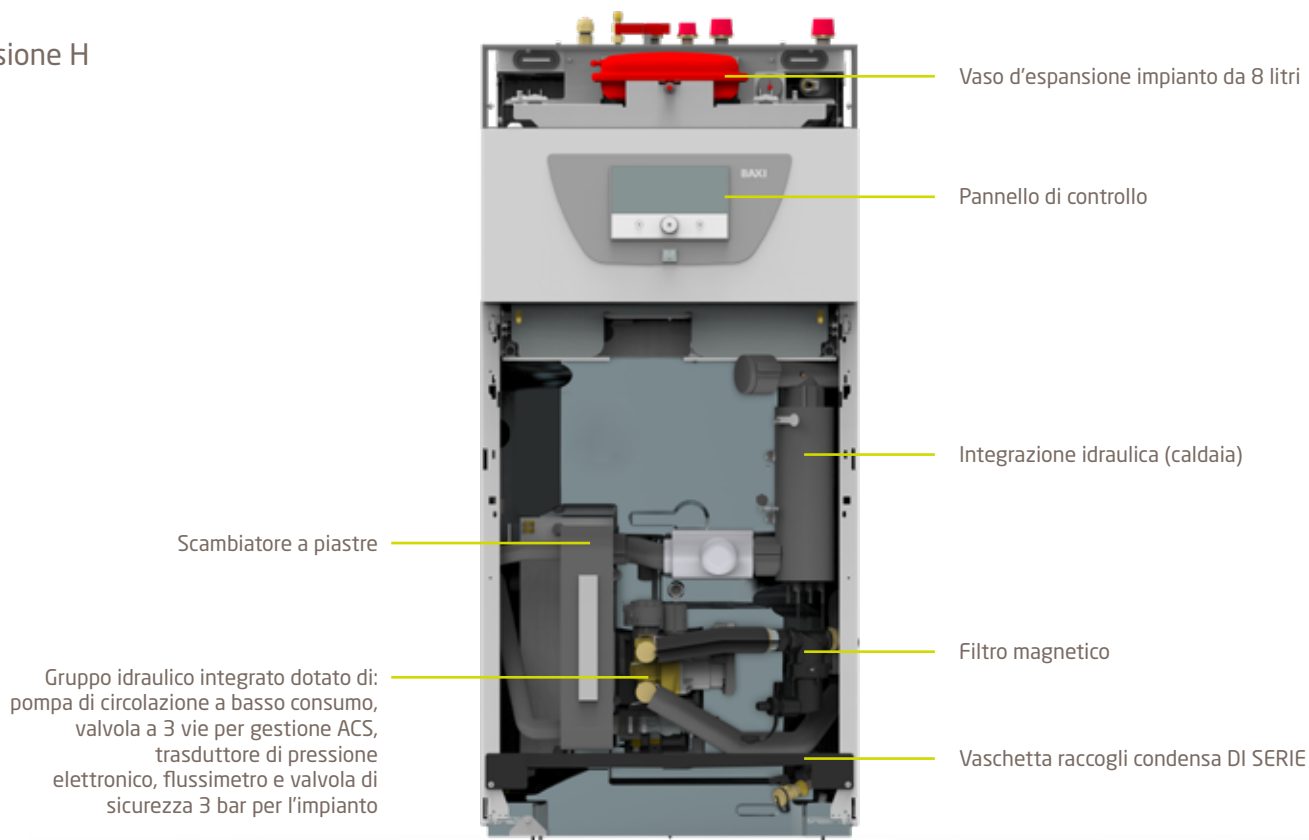

Alya FS

- massima efficienza energetica (accedono alle detrazioni fiscali e al Conto Energia Termico)
- compatibilità con il Baxi Mago per gestione del comfort da remoto (accessorio a richiesta)
- System Manager FS con bollitore ACS integrato da 177 litri
- gestione integrata seconda zona miscelata (accessorio a richiesta)
- System Manager FS predisposto per integrazione caldaia (versione H) o integrazione elettrica (versione E)
- tecnologia DC inverter ad alto range di modulazione, refrigerante R32
- unità interna estremamente silenziosa (<39 dB(A) di potenza sonora)
- vaschetta raccogli condensa unità interna DI SERIE



Funzioni di serie

- Riscaldamento, raffrescamento e ACS
- Funzionamento tramite Baxi Mago o termostati on/off
- Conversione estate/inverno configurabile:
 - da Baxi Mago, da pannello di comando o da contatto esterno (adatto per selettori storni o sistemi di domotica)
- Riscaldamento con curve climatiche o a punto fisso, raffrescamento a punto fisso (sonda esterna DI SERIE)
- Gestione di una zona diretta in riscaldamento e raffrescamento
- Gestione resistenza elettrica integrata (versioni E): 1,5 kW per potenze 4-10 kW, 3+3 kW per potenze 12-16 kW
- Gestione caldaia integrativa (versioni H) con funzione backup: funzionamento ibrido secondo logiche di EFFICIENZA ENERGETICA e CONVENIENZA DI COSTO tra energia elettrica e gas
- Possibilità di accumulare energia in base a disponibilità energia elettrica da FV
- Modalità silenziosa

Funzioni opzionali

- Gestione integrata seconda zona miscelata (accessorio kit SCB-04, compreso di componenti idraulici)
- Gestione integrata fino a 2 zone indipendenti con impianto per il riscaldamento e per il raffrescamento (accessorio kit SCB-01)

Le schede aggiuntive possono essere installate nel vano elettrico dedicato all'interno del System Manager

Curve pompa lato impianto e limiti operativi

Pompa di circolazione

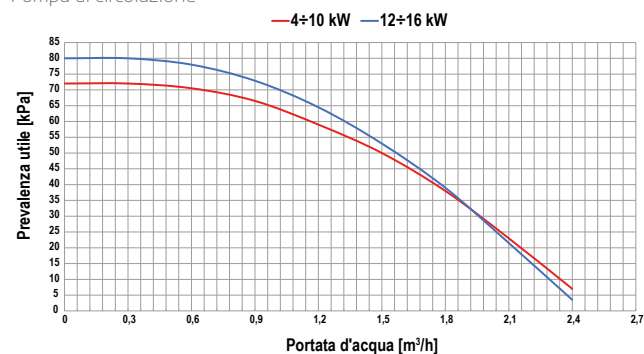

Limiti operativi in riscaldamento /ACS

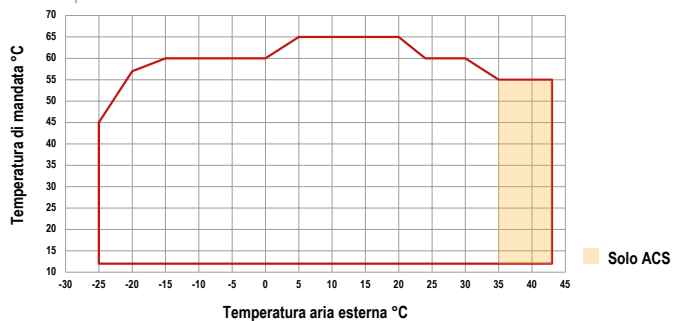

Limiti operativi in raffrescamento

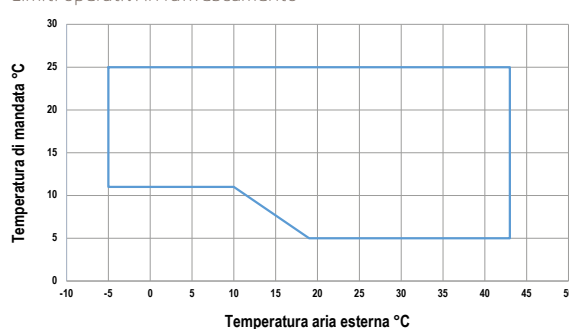

Dati tecnici - Alya WH/FS

Alya WH/FS		4M	6M	8M	10M	12M	16M	12T	16T
Riscaldamento - applicazione a bassa temperatura									
Potenza termica nominale Temperatura aria esterna 7°C - 87% U.R., temperatura acqua 30/35°C - EN 14511	kW	4,25	6,20	8,30	10,00	12,10	16,00	12,10	16,00
Potenza elettrica assorbita Temperatura aria esterna 7°C - 87% U.R., temperatura acqua 30/35°C - EN 14511	kW	0,82	1,24	1,60	2,00	2,44	3,56	2,44	3,56
COP Temperatura aria esterna 7°C - 87% U.R., temperatura acqua 30/35°C - EN 14511		5,20	5,00	5,20	5,00	4,95	4,50	4,95	4,50
Potenza termica nominale Temperatura aria esterna -7°C - 87% U.R., temperatura mandata acqua 35°C - EN 14511	kW	4,80	6,10	7,10	8,25	10,00	13,30	10,00	13,30
Potenza elettrica assorbita Temperatura aria esterna -7°C - 87% U.R., temperatura mandata acqua 35°C - EN 14511	kW	1,52	2,00	2,18	2,62	3,33	4,93	3,33	4,93
COP Temperatura aria esterna -7°C - 87% U.R., temperatura mandata acqua 35°C - EN 14511		3,15	3,05	3,25	3,15	3,00	2,70	3,00	2,70
Riscaldamento - applicazione a media temperatura									
Potenza termica nominale Temperatura aria esterna 7°C - 87% U.R., temperatura mandata acqua 45°C - EN 14511	kW	4,35	6,35	8,20	10,00	12,30	16,00	12,30	16,00
Potenza elettrica assorbita Temperatura aria esterna 7°C - 87% U.R., temperatura mandata acqua 45°C - EN 14511	kW	1,14	1,69	2,08	2,63	3,24	4,44	3,24	4,44
COP Temperatura aria esterna 7°C - 87% U.R., temperatura mandata acqua 45°C - EN 14511		3,80	3,75	3,95	3,80	3,80	3,60	3,80	3,60
Potenza termica Temperatura aria esterna 7°C - 87% U.R., temperatura mandata acqua 55°C - EN 14511	kW	4,40	6,00	7,50	9,50	12,00	16,00	12,00	16,00
Potenza elettrica assorbita Temperatura aria esterna 7°C - 87% U.R., temperatura mandata acqua 55°C - EN 14511	kW	1,49	2,00	2,36	3,06	3,87	5,52	3,87	5,52
COP Temperatura aria esterna 7°C - 87% U.R., temperatura mandata acqua 55°C - EN 14511		2,95	3,00	3,18	3,10	3,10	2,90	3,10	2,90
Raffrescamento									
Potenza frigorifera nominale Temperatura aria esterna 35°C, temperatura mandata acqua 18°C - EN 14511	kW	4,64	6,70	8,47	10,24	10,77	11,63	10,77	11,63
Potenza elettrica assorbita Temperatura aria esterna 35°C, temperatura mandata acqua 18°C - EN 14511	kW	0,84	1,35	1,66	2,17	2,92	3,22	2,92	3,22
EER Temperatura aria esterna 35°C, temperatura mandata acqua 18°C - EN 14511		5,50	4,95	5,11	4,71	3,69	3,61	3,69	3,61
Potenza frigorifera nominale Temperatura aria esterna 35°C, temperatura mandata acqua 7°C - EN 14511	kW	4,76	7,18	7,33	8,70	10,55	12,36	10,55	12,36
Potenza elettrica assorbita Temperatura aria esterna 35°C, temperatura mandata acqua 7°C - EN 14511	kW	1,32	2,39	2,17	2,69	4,19	5,44	4,19	5,44
EER Temperatura aria esterna 35°C, temperatura mandata acqua 7°C - EN 14511		3,60	3,01	3,38	3,23	2,52	2,27	2,52	2,27
Dati ErP									
SCOP	(1)	4,90	4,95	5,21	5,20	4,52	4,50	4,52	4,50
	(2)	3,38	3,52	3,36	3,49	3,46	3,41	3,46	3,41
Efficienza energetica stagionale del riscaldamento d'ambiente η_s	% (1)	193	195	205	205	178	177	178	177
	% (2)	132	138	132	137	135	133	135	133
Efficienza energetica stagionale del riscaldamento dell'acqua η_{wh}	% (3)	131	131	128	128	108	108	108	108
SEER	(4)	8,25	8,44	8,07	7,78	6,66	6,18	6,66	6,18
	(5)	4,44	4,75	4,85	4,94	4,09	4,23	4,09	4,23
Circuito frigorifero									
Gas refrigerante		R32							
Carica refrigerante	kg	1,50	1,50	1,65	1,65	1,84	1,84	1,84	1,84
	tCO _{2e}	1,02	1,02	1,11	1,11	1,24	1,24	1,24	1,24
Lunghezza massima precarica	m	15,00	15,00	15,00	15,00	15,00	15,00	15,00	15,00
Collegamenti refrigerante	pollici	1/4" - 5/8"	1/4" - 5/8"	3/8" - 5/8"	3/8" - 5/8"	3/8" - 5/8"	3/8" - 5/8"	3/8" - 5/8"	3/8" - 5/8"

Alya WH/FS		4M	6M	8M	10M	12M	16M	12T	16T
Circuito idraulico									
Portata acqua scambiatore Temperatura aria esterna 7°C - 87% U.R., temperatura acqua 30/35°C - EN 14511	m³/h	0,73	1,10	1,44	1,72	2,00	2,64	2,00	2,64
Contenuto minimo d'acqua	l	24	29	33	37	41	48	41	48
Vaso di espansione impianto (tranne versioni Alya WH H)	l	8	8	8	8	8	8	8	8
Valvola di sicurezza impianto	bar	3	3	3	3	3	3	3	3
Valvola di sicurezza ACS	bar	7	7	7	7	7	7	7	7
Dati elettrici									
Alimentazione elettrica	V/Ph/ Hz	230/1/50						400/3/50	
Potenza resistenze elettriche	kW	1,50	1,50	1,50	1,50	3,00 + 3,00	3,00 + 3,00	3,00 + 3,00	3,00 + 3,00
Limiti di funzionamento in riscaldamento									
Temperatura aria esterna min/max		-25°C/+35°C							
Temperatura acqua prodotta min/max		+25°C/+65°C							
Limiti di funzionamento in raffrescamento									
Temperatura aria esterna min/max		-5°C/+43°C							
Temperatura acqua prodotta min/max		+5°C/+25°C							

Dati tecnici - Alya WH

Alya WH		4M	6M	8M	10M	12M	16M	12T	16T
Dati sonori									
Potenza sonora unità interna. Potenza sonora emessa ai sensi della norma NF EN 12102: temperatura acqua a 55°C e temperatura aria esterna 7°C	dB(A)	33	33	36	37	37	37	37	37
Potenza sonora unità esterna. Potenza sonora secondo ISO 9614-1 alle condizioni: temperatura acqua 47/55° e temperatura aria esterna 7°C - 87% U.R.	dB(A)	52	52	54	54	56	56	56	56
Peso									
Unità interna A vuoto, imballo escluso	kg	40,00	40,00	40,00	40,00	42,00	42,00	42,00	42,00
Unità esterna A vuoto, imballo escluso	kg	57,50	57,50	76,50	76,50	96,00	112,00	96,00	112,00

(1) Classe di efficienza energetica stagionale del riscaldamento d'ambiente a BASSA TEMPERATURA in condizioni climatiche AVERAGE (regolamento UE N° 811/2013)
 (2) Classe di efficienza energetica stagionale del riscaldamento d'ambiente a MEDIA TEMPERATURA in condizioni climatiche AVERAGE (regolamento UE N° 811/2013)
 (3) Classe di efficienza energetica stagionale di riscaldamento dell'acqua (regolamento UE N° 811/2013)
 (4) Efficienza energetica stagionale del raffrescamento d'ambiente per applicazioni con Raffrescamento a pavimento (23/18 °C) secondo EN 14825
 (5) Efficienza energetica stagionale del raffrescamento d'ambiente per applicazioni a Fan Coil (12/7 °C) secondo EN 14825

Dati tecnici - Alya FS

Alya FS		4M	6M	8M	10M	12M	16M	12T	16T
Bollitore sanitario									
Capacità bollitore	l	177	177	177	177	177	177	177	177
Pressione max di esercizio	bar	10	10	10	10	10	10	10	10
Tempo di caricamento	(6)	1h30m	1h30m	1h21m	1h21m	0h57m	0h57m	0h57m	0h57m
Dati sonori									
Potenza sonora unità interna. Potenza sonora emessa ai sensi della norma NF EN 12102: temperatura acqua a 55°C e temperatura aria esterna 7°C	dB(A)	33	33	37	39	39	39	39	39
Potenza sonora unità esterna. Potenza sonora secondo ISO 9614-1 alle condizioni: temperatura acqua 47/55° e temperatura aria esterna 7°C - 87% U.R.	dB(A)	52	52	54	54	56	56	56	56
Peso									
Unità interna A vuoto, imballo escluso	kg	140,50	140,50	140,50	140,50	142,50	142,50	142,50	142,50
Unità esterna A vuoto, imballo escluso	kg	57,50	57,50	76,50	76,50	96,00	112,00	96,00	112,00

(6) Tempo di caricamento considerando: set point acqua 54 °C - temperatura aria esterna 7 °C - temperatura aria interna 20 °C (secondo EN 16147)

Disegni dimensionali e spazi di rispetto

System Manager Alya WH
(unità interna)

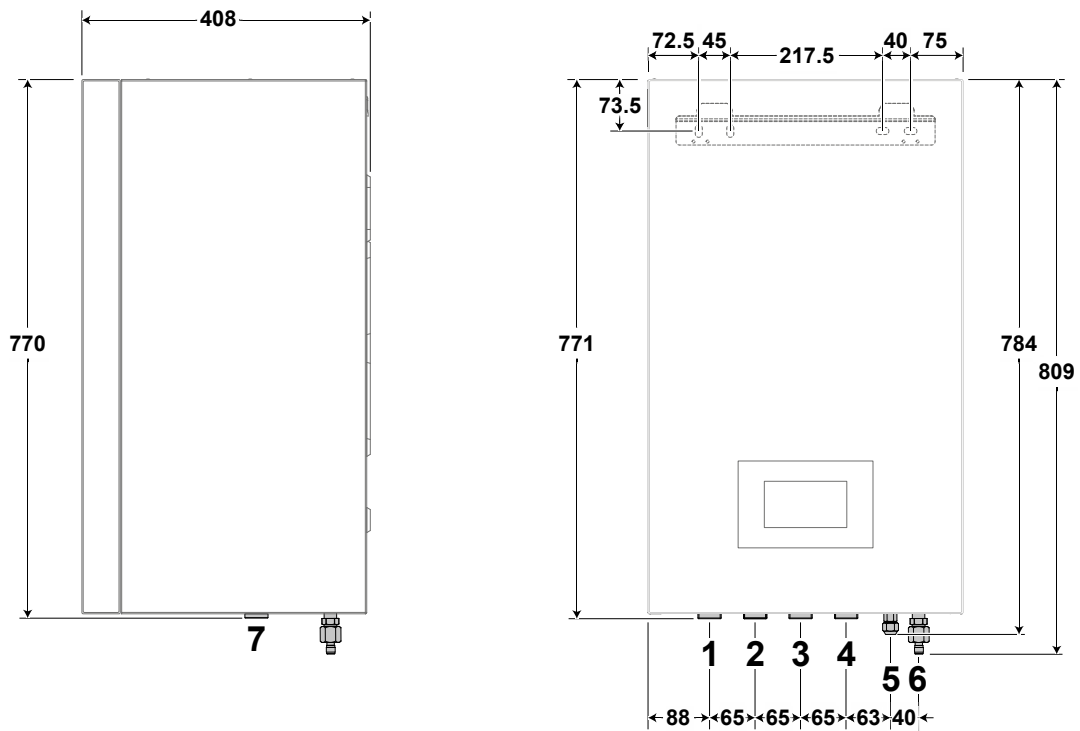

- 1 Mandata circuito di riscaldamento G 1"
- 2 Ritorno circuito di riscaldamento G 1"
- 3 Mandata verso la caldaia G1"
(solo versioni H)
- 4 Ritorno della caldaia G1"
(solo versioni H)
- 5 Collegamento del refrigerante da 1/4" o 3/8" - linea liquido
- 6 Collegamento del refrigerante da 5/8" - linea gas
- 7 Scarico della condensa

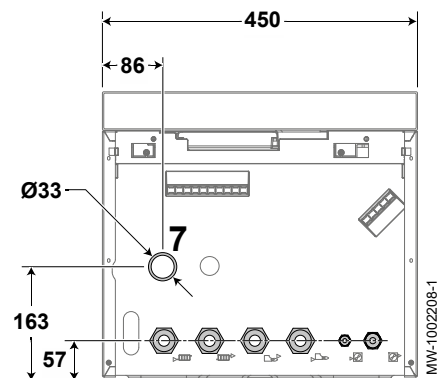
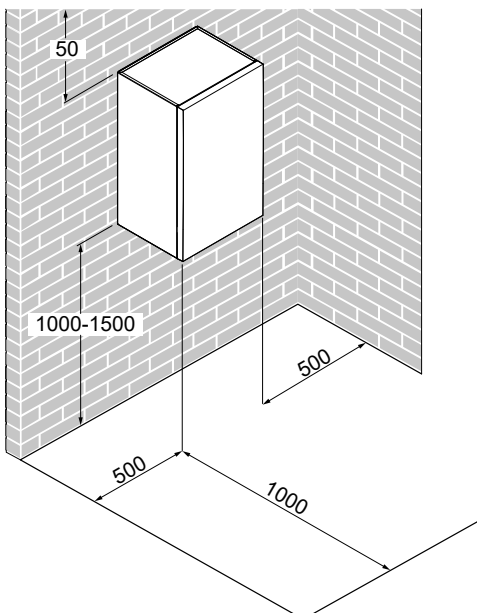

Le misure sono espresse in mm

Disegni dimensionali e spazi di rispetto

System Manager Alya FS

(unità interna)

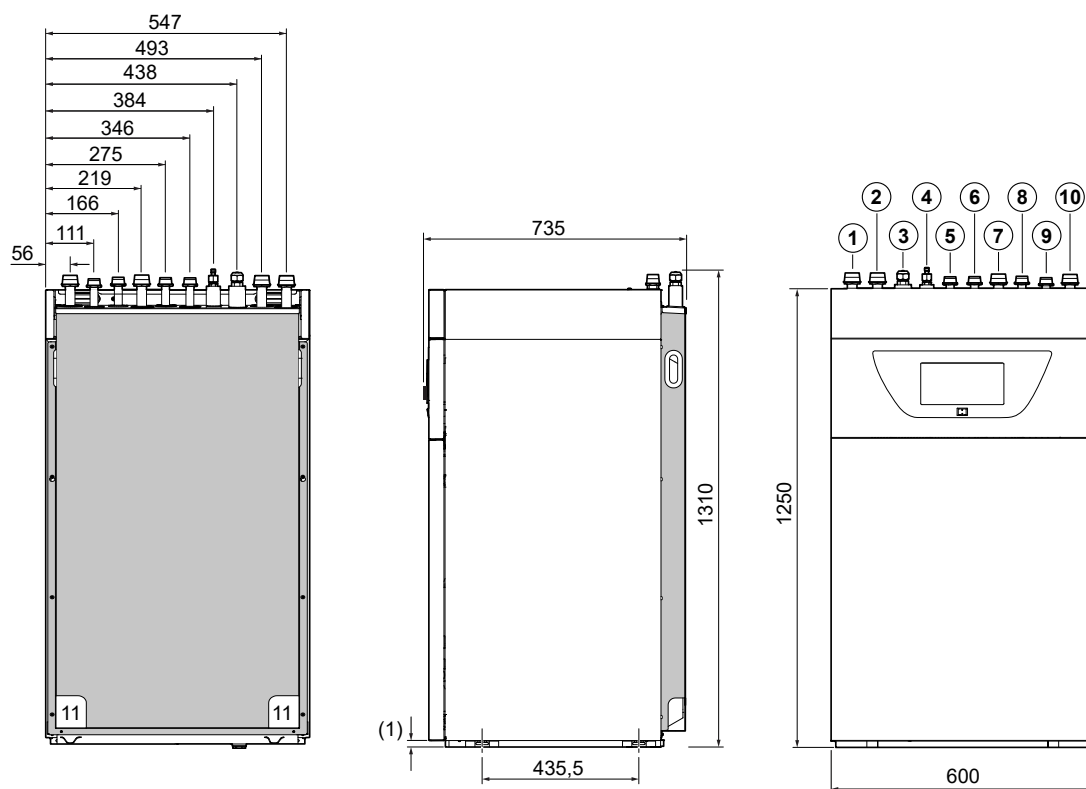

- 1 Ritorno del circuito B - opzione secondo circuito
- 2 Mandata del circuito B - opzione secondo circuito
- 3 Collegamento refrigerante - tubazione del gas
- 4 Collegamento refrigerante - linea del liquido
- 5 Uscita acqua calda sanitaria G3/4"
- 6 Ingresso acqua calda sanitaria G3/4"
- 7 Ritorno del circuito A - circuito di riscaldamento diretto

- 8 Mandata verso la caldaia G3/4"
(solo versioni H)
- 9 Ritorno dalla caldaia G3/4"
(solo versioni H)
- 10 Mandata del circuito A - circuito di riscaldamento diretto
- 11 Scarico condensa
- (1) Piedini regolabili

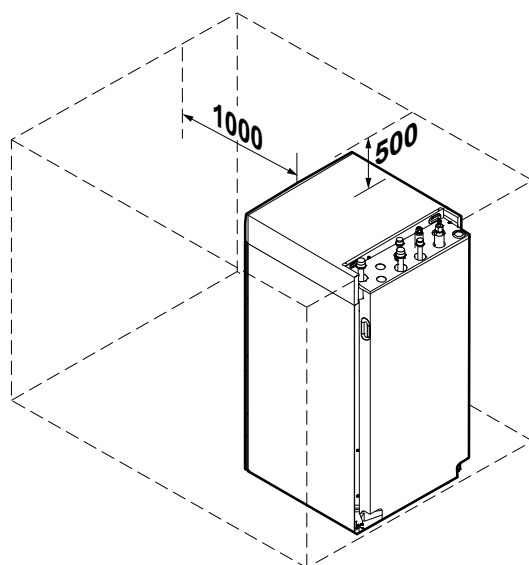

Le misure sono espresse in mm

Disegni dimensionali e spazi di rispetto

Pompa di calore splittata
(unità esterna)

AWHP2R 4 MR-6 MR

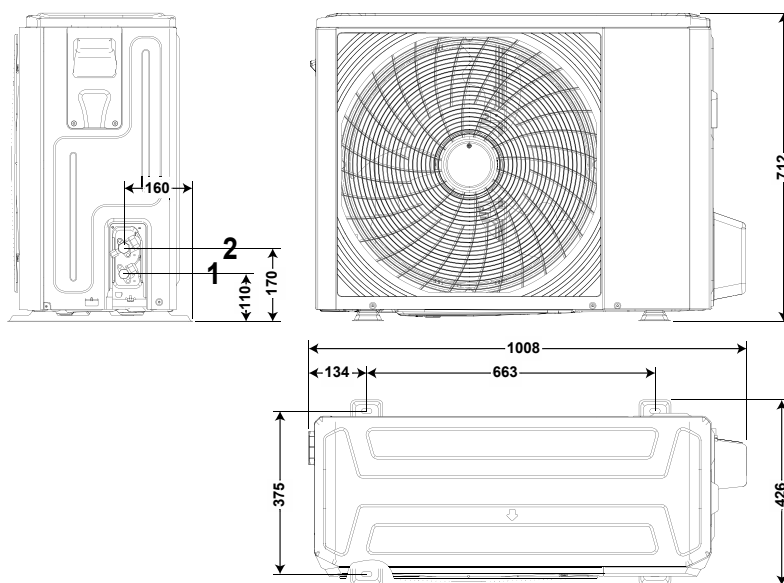

1. Collegamento del refrigerante da 1/4" - linea del liquido 2. Collegamento del refrigerante da 5/8" - linea gas

AWHP2R 8 MR-10 MR-12/16 MR-12/16 TR

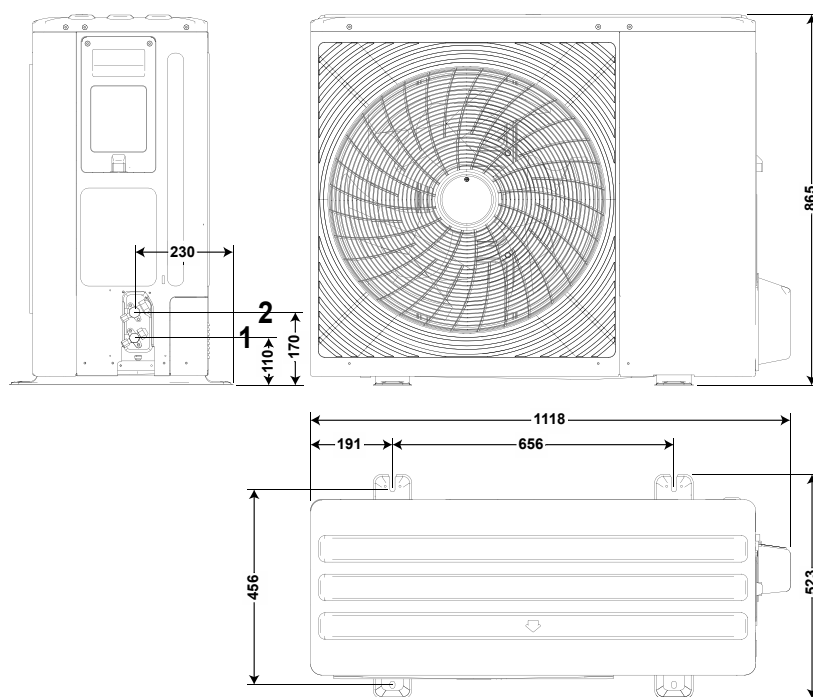

1. Collegamento del refrigerante da 3/8" - linea liquido 2. Collegamento del refrigerante da 5/8" - linea gas

Le misure sono espresse in mm



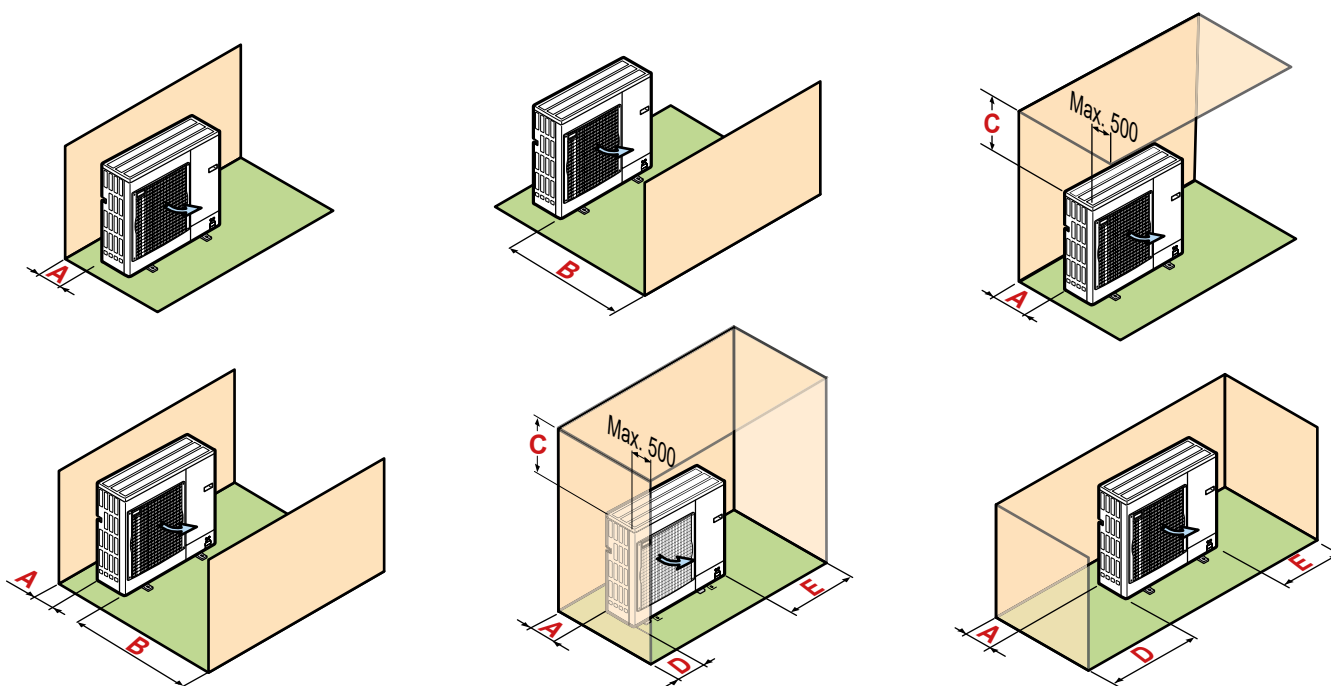







Pompa di calore splittata (unità esterna)

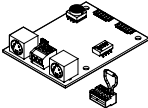



Unità esterna		A	B	C	D	E
AWHP2R 4 MR	mm	300	1000	600	300	600
AWHP2R 6 MR	mm	300	1000	600	300	600
AWHP2R 8 MR	mm	300	1500	600	300	600
AWHP2R 10 MR	mm	300	1500	600	300	600
AWHP2R 12 MR	mm	300	1500	600	300	600
AWHP2R 12 TR	mm	300	1500	600	300	600
AWHP2R 16 MR	mm	300	1500	600	300	600
AWHP2R 16 TR	mm	300	1500	600	300	600

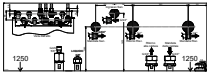

Le misure sono espresse in mm

Accessori per unità interna

Accessorio	Descrizione	Codice	Alya WH	Alya FS
	Cronotermostato modulante Baxi Mago con WI-FI integrato (R-BUS) Consente di impostare la temperatura ambiente in riscaldamento/raffrescamento, il passaggio estate/inverno, programmazione settimanale, la segnalazione allarmi, ecc. Verifica sul sito baxi.it le funzioni compatibili	7701201	✓	✓
	Cronotermostato modulante Baxi Mago wireless con WI-FI integrato + kit adattatore GTW18 Consente di impostare la temperatura ambiente in riscaldamento/raffrescamento, il passaggio estate/inverno, programmazione settimanale, la segnalazione allarmi, ecc. Verifica sul sito baxi.it le funzioni compatibili	A7773491	✓	✓
	Cronotermostato modulante Baxi Mago wireless con WI-FI integrato (modulo aggiuntivo). Per la gestione della seconda zona. Verifica sul sito baxi.it le funzioni compatibili	A7773492	✓	✓
	Scheda interfaccia modbus Permette il collegamento modbus a sistemi BMS e home automation	A7721982	✓	✓
	Kit termostato ambiente (riscaldamento e raffrescamento)	7663411	✓	✓
	Filtro acqua a maglia metallica G 1 1/4" INSTALLAZIONE OBBLIGATORIA	7112589	✓	✓
	Kit cablaggio termostato per impianto di riscaldamento diretto a pavimento Interrompe l'alimentazione della pompa mediante l'intervento di un termostato esterno (non fornito). INSTALLAZIONE CONSIGLIATA in caso di riscaldamento con pavimento radiante	A7651087	✓	✓
	Kit valvola deviatrice a 3 vie G 1 1/4 ACS Montata a valle della pompa di calore, devia il flusso d'acqua dall'impianto al bollitore ACS e viceversa, in base al segnale ricevuto dalla pdc	A7796043	✓	
	Kit sonda bollitore ACS Collegata all'unità consente la lettura della temperatura di ACS su un bollitore	A7215528	✓	
	Kit scheda di espansione SCB-04 per unità WH NEW Consente la gestione di una zona miscelata (gestione pompa e valvola a 3 vie, lettura da sonda ambiente e esterna). Installabile all'interno del System Manager	A7789286	✓	
	Kit scheda di espansione SCB-04 per unità FS NEW Consente il controllo di una zona miscelata (gestione pompa e valvola a 3 vie, lettura da sonda ambiente e esterna). Controlla pompa e valvola a 3 vie dell'accessorio A7718394 o di un kit pompa di rilancio esterno. Installabile all'interno del System Manager	A7785338		✓
	Kit idraulico secondo circuito integrato per unità FS Completo di pompa, valvola a 3 vie miscelatrice e tubi di raccordo per installazione interna alla struttura FS. (il kit deve essere abbinato all'accessorio A7785338)	A7718394		✓

Accessorio	Descrizione	Codice	Alya WH	Alya FS
	Kit idraulico collegamento unità FS - impianto Consente l'installazione all'interno dell'unità dei seguenti accessori: carica manuale impianto con valvola di non ritorno, vaso d'espansione ACS da 8l, valvola sicurezza 8 bar, rubinetti circuito primario e ACS, dima di fissaggio. Vedere approfondimento a pagina. 17.	A7730594		✓
	Dima kit idraulico collegamento unità FS - impianto Consente la corretta predisposizione delle tubazioni anche in assenza dell'unità	A7744505		✓
	Kit scheda di espansione SCB-01 per gestione integrata riscaldamento e raffrescamento NEW Consente la gestione del riscaldamento con pavimento radiante e il raffrescamento con fan coil, fino a 2 zone. Installabile all'interno del System Manager	A7789521	✓	✓
	Pompa per scarico condensa	A7687189		✓

Accessori per unità esterna

Accessorio	Descrizione	Codice	Alya WH	Alya FS
	Antivibranti di base in gomma (soluzione compatta) Consente la riduzione delle vibrazioni e del rumore prodotto dall'unità	A7777121	✓	✓
	Staffe di supporto antivibranti in gomma (ingombro longitudinale da 600 mm) Stabile appoggio per l'unità da eventi atmosferici e consente la riduzione del rumore da vibrazioni trasmesse dall'unità	A7694974	✓	✓

Approfondimento

Kit idraulico collegamento unità FS - impianto

Il kit permette di integrare all'interno della struttura dell'unità interna i principali componenti dell'impianto, migliora l'estetica complessiva e agevola l'installazione. L'altezza complessiva dell'unità diventa 1490 mm.

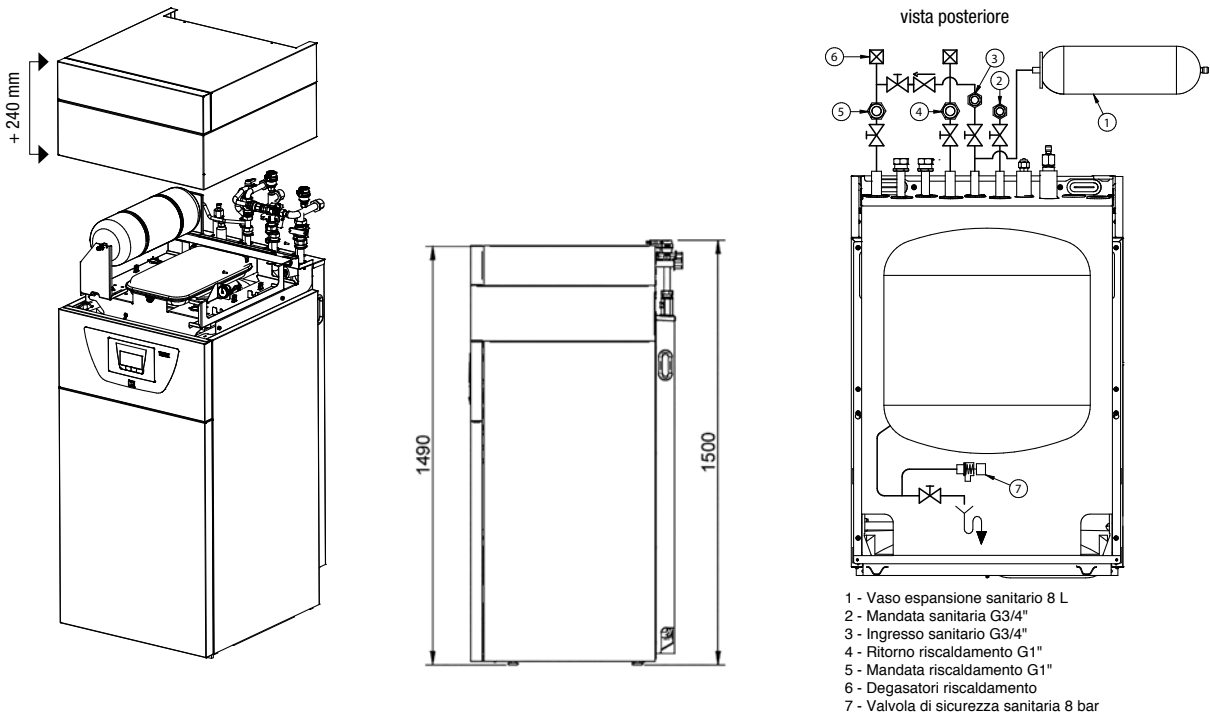

Il kit include:

- vaso espansione sanitario da 8 litri
- valvola sicurezza ACS a 8 bar (posta in basso)
- rubinetto carica manuale impianto e valvola non ritorno
- rubinetti di sgancio: mandata e ritorno impianto, ACS e AF
- struttura di lamiera verniciata
- dima di fissaggio

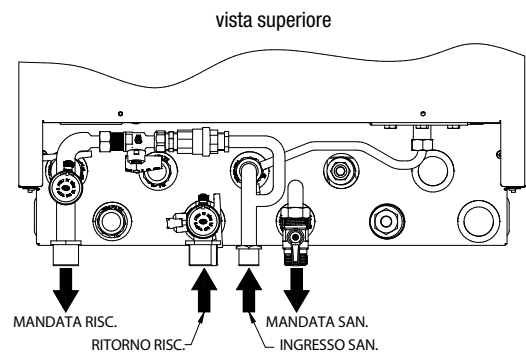

Dima kit idraulico collegamento unità FS impianto

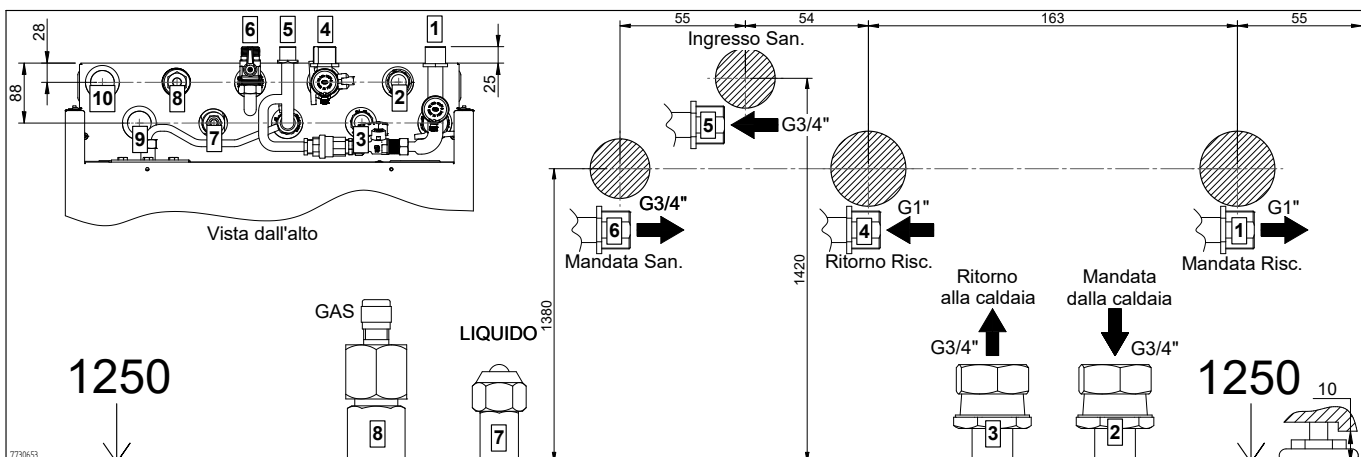

Alya FS Slim: nuove pompe di calore splittate, compatte, a basamento con refrigerante R32



Baxi aggiorna la gamma di pompe di calore aria-acqua splittate inverter a basamento, introducendo le nuove **Alya FS Slim**, caratterizzate da una nuova unità interna funzionante con **fluido refrigerante R32** a basso GWP (GWP = 675). La nuova unità interna, completa di bollitore ACS da 190 litri integrato, si caratterizza per il design elegante e per la particolare compattezza che la rende ideale per installazioni in spazi limitati. La gamma si compone di **3 modelli**, con **unità esterna da 4, 6 o 8 kW** e resistenza elettrica di integrazione da 3 kW. Grazie all'ingombro ridotto, Alya FS Slim si inserisce facilmente in ogni ambiente domestico, in particolare in appartamenti o nuove abitazioni fino a 200 m².



Alya FS Slim		4	6	8
Efficienza energetica stagionale	(1)	■■■■ A+++	■■■■ A+++	■■■■ A+++
	(2)	■■■■ A++	■■■■ A++	■■■■ A++
	(3)	■■■■ A+ L	■■■■ A+ L	■■■■ A+ L
P.termica nominale kW	(4)	4,60	6,40	7,60
COP	(4)	5,20	5,00	4,57
P.frigorifera nominale kW	(5)	6,00	7,00	7,10
EER	(5)	5,35	4,88	4,88

(1) Classe di efficienza energetica stagionale del riscaldamento d'ambiente a BASSA TEMPERATURA in condizioni climatiche AVERAGE (regolamento UE N° 811/2013)
 (2) Classe di efficienza energetica stagionale del riscaldamento d'ambiente a MEDIA TEMPERATURA in condizioni climatiche AVERAGE (regolamento UE N° 811/2013)
 (3) Classe di efficienza energetica stagionale di riscaldamento dell'acqua (regolamento UE N° 811/2013)
 (4) Temperatura aria esterna 7°C - 87% U.R., temperatura acqua 30/35°C - EN 14511
 (5) Temperatura aria esterna 35°C, temperatura mandata acqua 18°C - EN 14511

Caratteristiche

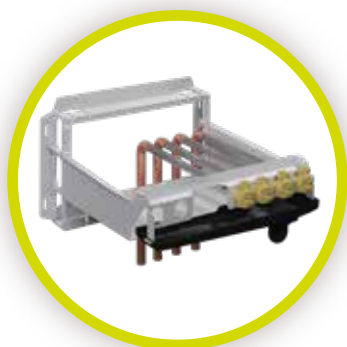

Facile da installare, rapida messa in servizio:

grazie alla **struttura a telaio con rubinetti a tenuta**, le connessioni idrauliche risultano più semplici ed è possibile installare il telaio e l'unità in momenti diversi. Inoltre, l'**App ServiceTool** assiste il centro assistenza in tutte le operazioni di messa in servizio e velocizza la mappatura dei parametri via Bluetooth (optional).

Sistema completo:

circolatore ad alta efficienza, vaso di espansione lato impianto, valvola di sicurezza lato impianto, **filtro magnetico**, manometro lato impianto, flussometro, sonda esterna, valvola termostatica ACS, valvola di sicurezza ACS, **anodo elettronico sul bollitore**, **TUTTO DI SERIE**.



Ingombro ridotto:

grazie alle dimensioni compatte l'ingombro del sistema è limitato a 195x56x58 cm (hxlxp). Inoltre, tutta la componentistica idraulica sul frontale consente di installare il prodotto anche in nicchie 60x60 cm.

Elevato comfort ACS:

bollitore integrato da 190 litri con produzione di ACS fino a 60°C in pompa di calore e **ridottissimi tempi di caricamento: 1h 25min per la 8 kW**.



Elevata efficienza energetica

Le Alya FS Slim garantiscono la massima efficienza energetica dando la possibilità di accumulare energia in base alla produzione da pannelli fotovoltaici e limitando l'utilizzo dell'integrazione elettrica (DI SERIE) secondo logiche di EFFICIENZA ENERGETICA.

Componenti unità interna Alya FS Slim (con kit 2° circuito installato - optional)

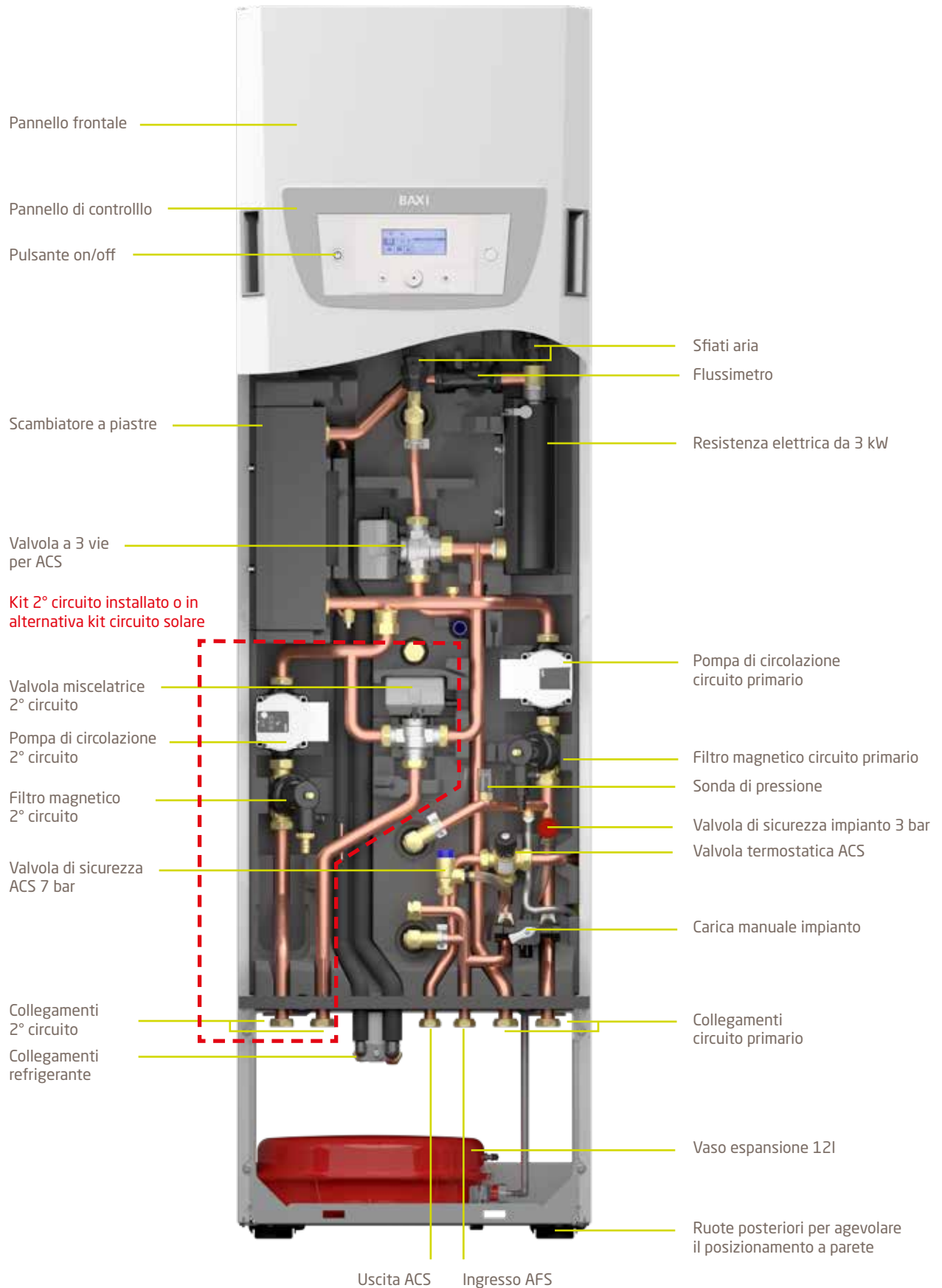

Alya FS Slim

- massima efficienza energetica (accedono alle detrazioni fiscali e al Conto Energia Termico)
- System Manager FS Slim con bollitore ACS da 190 litri
- compatibilità con il Baxi Mago per gestione del comfort da remoto (accessorio a richiesta)
- gestione integrata seconda zona miscelata o integrazione con solare termico (accessori a richiesta)
- integrazione elettrica da 3 kW
- tecnologia DC inverter ad alto range di modulazione, refrigerante R32
- unità interna estremamente silenziosa (<36 dB(A) di potenza sonora)



Curve pompa lato impianto e limiti operativi

Pompa di circolazione principale

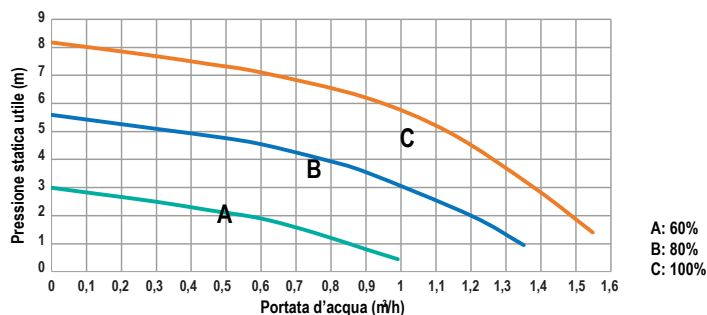

Limiti operativi

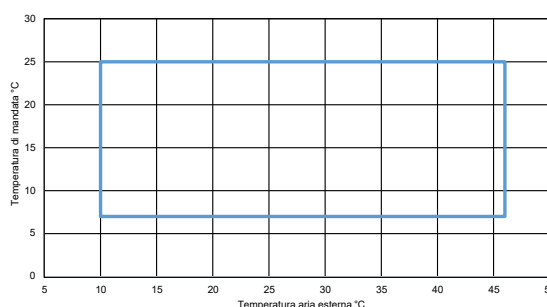
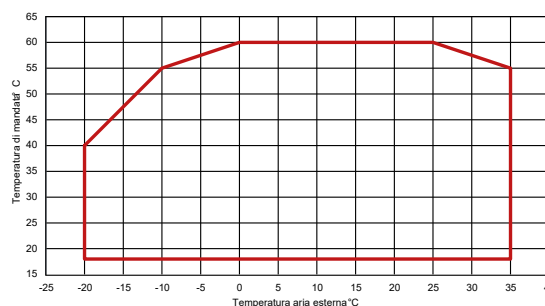

Funzioni di serie

- Riscaldamento, raffrescamento e ACS
- Funzionamento tramite Baxi Mago o termostati on/off
- Conversione estate/inverno configurabile:
 - da Baxi Mago, da pannello di comando o da contatto esterno (adatto per selettori esterni e sistemi di domotica)
- Funzione Smart Grid
- Riscaldamento con curve climatiche (sonda esterna DI SERIE) o a punto fisso
- Raffrescamento a punto fisso
- Gestione di una zona diretta in riscaldamento e raffrescamento
- Gestione resistenza elettrica integrata su due livelli di potenza (3 kW)
- Ingresso fotovoltaico con possibilità di accumulare energia

Funzioni opzionali

- Kit integrazione solare include: scambiatore a piastre, pompa di circolazione ACS e sonde di lettura
- Kit idraulico seconda zona miscelata include: la pompa circuito secondario, valvola miscelatrice e filtro magnetico
- Gestione di una zona miscelata in riscaldamento e raffrescamento

Dati tecnici

Alya FS Slim		4	6	8
Riscaldamento - applicazione a bassa temperatura				
Potenza termica nominale Temperatura aria esterna 7°C - 87% U.R., temperatura acqua 30/35°C - EN 14511	kW	4,60	6,40	7,60
Potenza elettrica assorbita Temperatura aria esterna 7°C - 87% U.R., temperatura acqua 30/35°C - EN 14511	kW	0,88	1,28	1,66
COP Temperatura aria esterna 7°C - 87% U.R., temperatura acqua 30/35°C - EN 14511		5,20	5,00	4,571
Potenza termica nominale Temperatura aria esterna -7°C - 87% U.R., temperatura mandata acqua 35°C - EN 14511	kW	2,93	4,65	6,01
Potenza elettrica assorbita Temperatura aria esterna -7°C - 87% U.R., temperatura mandata acqua 35°C - EN 14511	kW	0,94	1,50	2,01
COP Temperatura aria esterna -7°C - 87% U.R., temperatura mandata acqua 35°C - EN 14511		3,11	3,09	2,99
Riscaldamento - applicazione a media temperatura				
Potenza termica nominale Temperatura aria esterna 7°C - 87% U.R., temperatura mandata acqua 45°C - EN 14511	kW	4,11	6,50	8,00
Potenza elettrica assorbita Temperatura aria esterna 7°C - 87% U.R., temperatura mandata acqua 45°C - EN 14511	kW	1,11	2,03	2,42
COP Temperatura aria esterna 7°C - 87% U.R., temperatura mandata acqua 45°C - EN 14511		3,69	3,20	3,30
Potenza termica Temperatura aria esterna 7°C - 87% U.R., temperatura mandata acqua 55°C - EN 14511	kW	4,10	5,70	8,00
Potenza elettrica assorbita Temperatura aria esterna 7°C - 87% U.R., temperatura mandata acqua 55°C - EN 14511	kW	1,55	1,97	2,91
COP Temperatura aria esterna 7°C - 87% U.R., temperatura mandata acqua 55°C - EN 14511		2,65	2,90	2,75
Raffrescamento				
Potenza frigorifera nominale Temperatura aria esterna 35°C, temperatura mandata acqua 18°C - EN 14511	kW	6,00	7,00	7,10
Potenza elettrica assorbita Temperatura aria esterna 35°C, temperatura mandata acqua 18°C - EN 14511	kW	1,12	1,43	1,45
EER Temperatura aria esterna 35°C, temperatura mandata acqua 18°C - EN 14511		5,35	4,88	4,88
Potenza frigorifera nominale Temperatura aria esterna 35°C, temperatura mandata acqua 7°C - EN 14511	kW	4,50	6,50	6,50
Potenza elettrica assorbita Temperatura aria esterna 35°C, temperatura mandata acqua 7°C - EN 14511	kW	1,25	2,30	2,33
EER Temperatura aria esterna 35°C, temperatura mandata acqua 7°C - EN 14511		3,60	2,83	2,79
Dati ErP				
SCOP	(1)	4,48	4,50	4,48
	(2)	3,43	3,37	3,21
Efficienza energetica stagionale del riscaldamento d'ambiente η_s	% (1)	176	177	176
	% (2)	134	132	125
Efficienza energetica stagionale del riscaldamento dell'acqua η_{wh}	% (3)	139	135	120
SEER	(4)	8,02	5,99	5,82
	(5)	4,64	3,95	4,32
Circuito frigorifero				
Gas refrigerante			R32	
Carica refrigerante	kg	1,2	1,2	1,2
	tCO ₂ e	0,81	0,81	0,81
Lunghezza massima precarica	m	10,00	10,00	10,00
Collegamenti refrigerante	pollici	1/4" - 1/2"	1/4" - 1/2"	1/4" - 1/2"

Alya FS Slim		4	6	8
Circuito idraulico				
Portata acqua scambiatore Temperatura aria esterna 7°C - 87% U.R., temperatura acqua 30/35°C - EN 14511	m³/h	0,79	1,10	1,31
Contenuto minimo d'acqua	l	20	20	20
Vaso di espansione impianto	l	12	12	12
Valvola di sicurezza impianto	bar	3	3	3
Valvola di sicurezza ACS	bar	7	7	7
Bollitore sanitario				
Capacità bollitore	l	190	190	190
Pressione max di esercizio	bar	10	10	10
Tempo di caricamento	(6)	1h 35m	1h 35m	1h 25m
Dati elettrici				
Alimentazione elettrica	V/Ph/Hz	230/1/50	230/1/50	230/1/50
Potenza resistenze elettriche	kW	3,00	3,00	3,00
Corrente massima assorbita	A	13,9	13,9	13,9
Corrente di spunto	A	5	5	5
Dati sonori				
Potenza sonora unità interna. Potenza sonora emessa ai sensi della norma NF EN 12102: temperatura acqua a 55°C e temperatura aria esterna 7°C	dB(A)	32	34	36
Potenza sonora unità esterna. Potenza sonora secondo ISO 9614-1 alle condizioni: temperatura acqua 47/55° e temperatura aria esterna 7°C - 87% U.R.	dB(A)	58	58	59
Peso				
Unità interna A vuoto, imballo escluso	kg	160,00	160,00	160,00
Unità esterna A vuoto, imballo escluso	kg	54,00	54,00	54,00
Limiti di funzionamento in riscaldamento				
Temperatura aria esterna min/max		-20°C/+35°C	-20°C/+35°C	-20°C/+35°C
Temperatura acqua prodotta min/max		+18°C/+60°C	+18°C/+60°C	+18°C/+60°C
Limiti di funzionamento in raffrescamento				
Temperatura aria esterna min/max		+10°C/+46°C	+10°C/+46°C	+10°C/+46°C
Temperatura acqua prodotta min/max		+7°C/+25°C	+7°C/+25°C	+7°C/+25°C

(1) Efficienza energetica stagionale del riscaldamento d'ambiente a BASSA TEMPERATURA in condizioni climatiche AVERAGE (regolamento UE N° 811/2013)
(2) Efficienza energetica stagionale del riscaldamento d'ambiente a MEDIA TEMPERATURA in condizioni climatiche AVERAGE (regolamento UE N° 811/2013)
(3) Efficienza energetica stagionale di riscaldamento dell'acqua (regolamento UE N° 811/2013)
(4) Efficienza energetica stagionale del raffrescamento d'ambiente per applicazioni a Fan coil (23/18 °C) secondo EN 14825
(5) Efficienza energetica stagionale del raffrescamento d'ambiente per applicazioni a Fan coil (12/7 °C) secondo EN 14825
(6) Tempo di caricamento considerando: set point acqua 54 °C - temperatura aria esterna 7 °C - temperatura aria interna 20 °C (secondo EN 16147)

Disegni dimensionali e spazi di rispetto

System Manager Alya FS Slim
(unità interna)

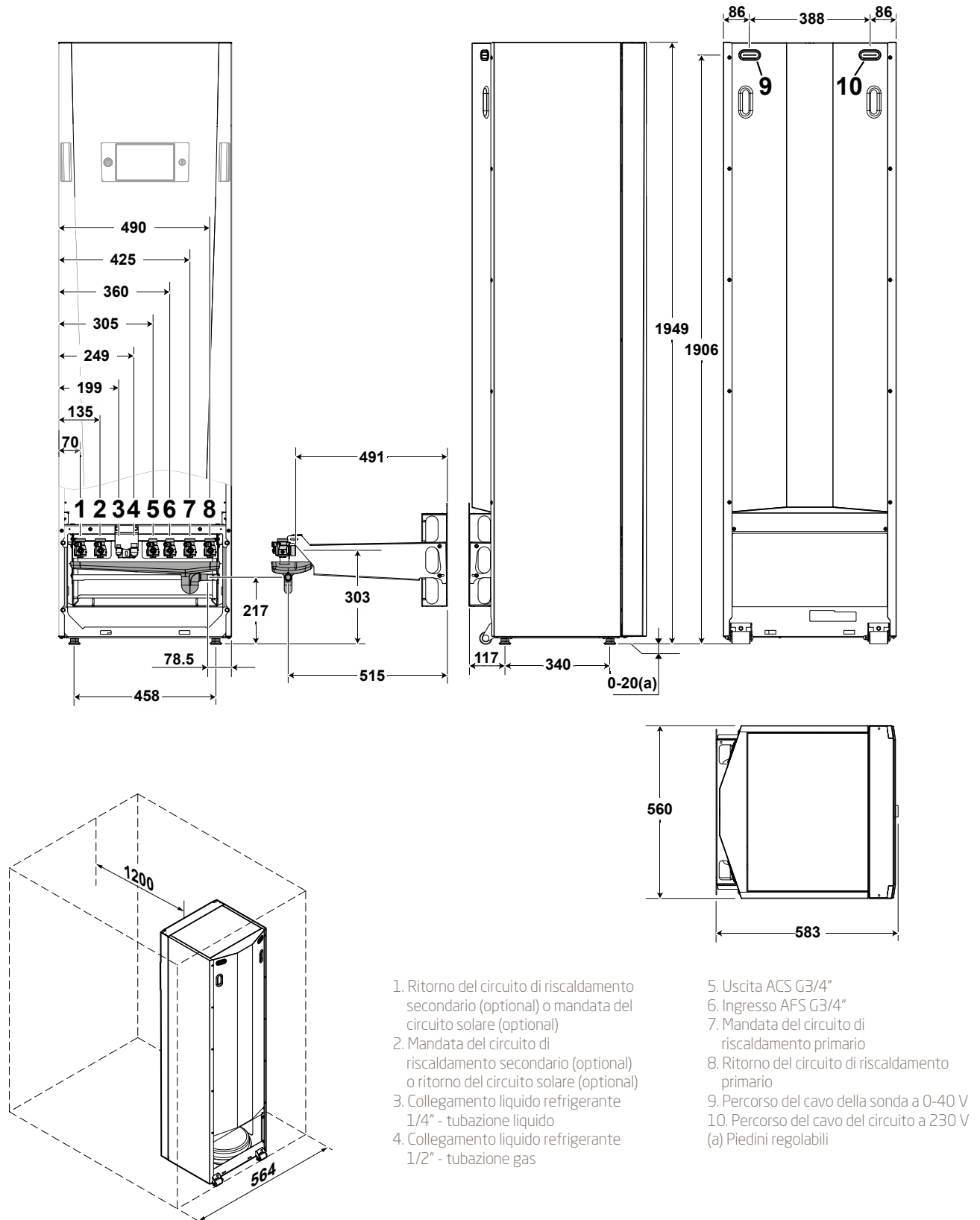

Le misure sono espresse in mm

Disegni dimensionali

Kit telaio per Alya FS Slim (accessorio obbligatorio)

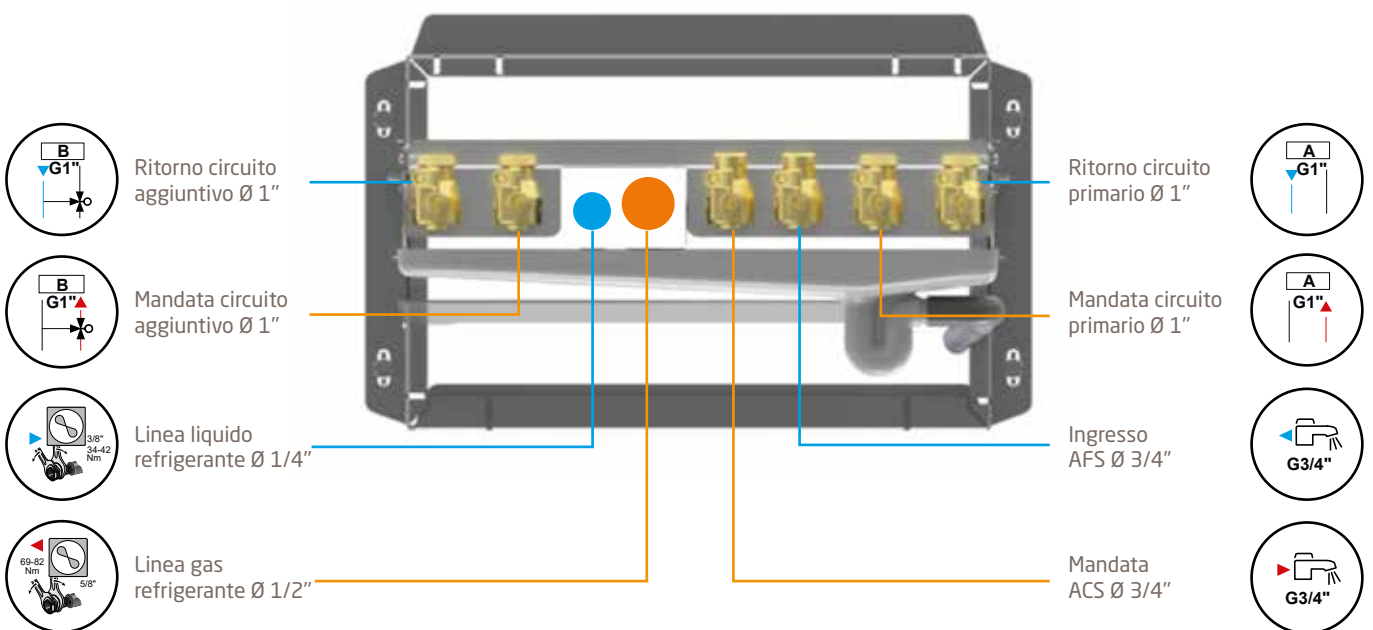
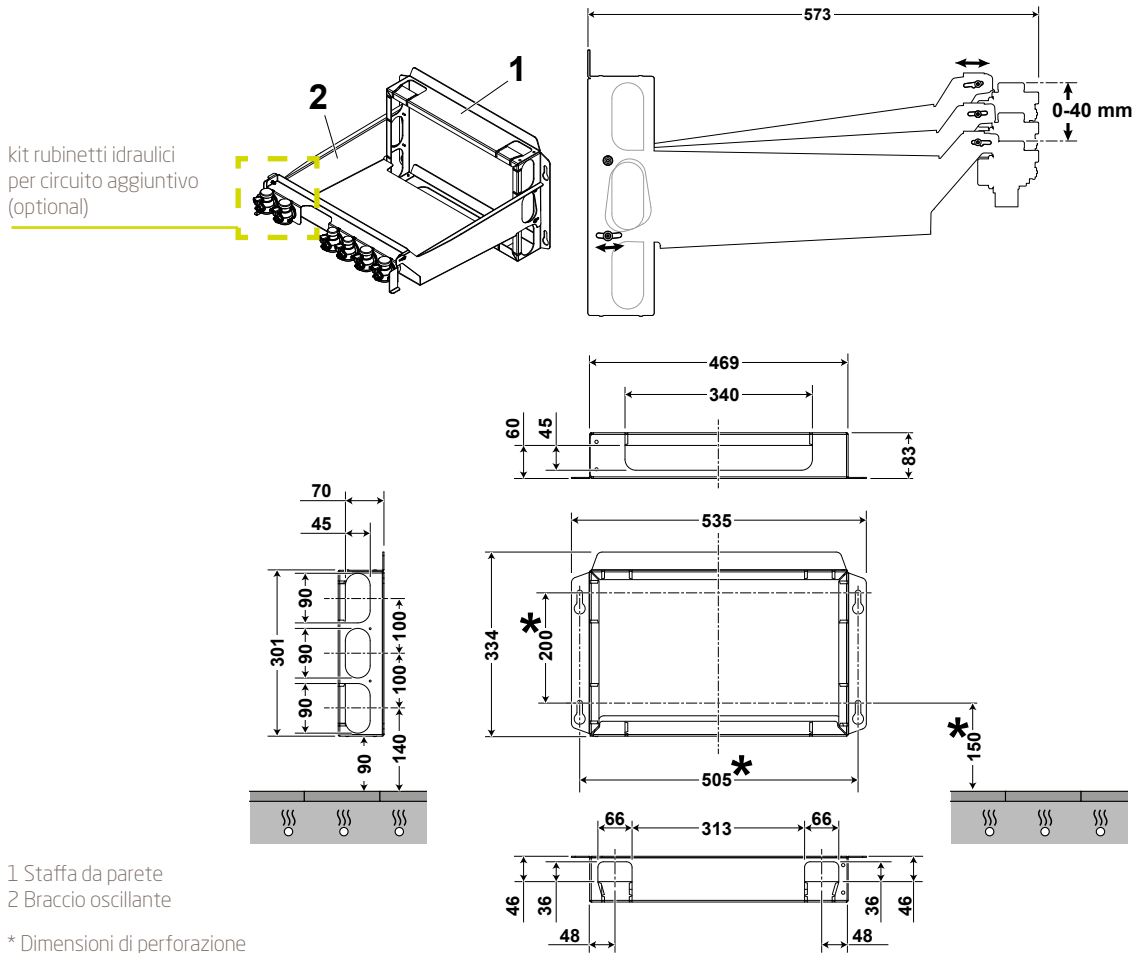

Le misure sono espresse in mm

Disegni dimensionali e spazi di rispetto

Pompa di calore splittata
(unità esterna)

AWHPR 4 MR - AWHPR 6 MR - AWHPR 8 MR

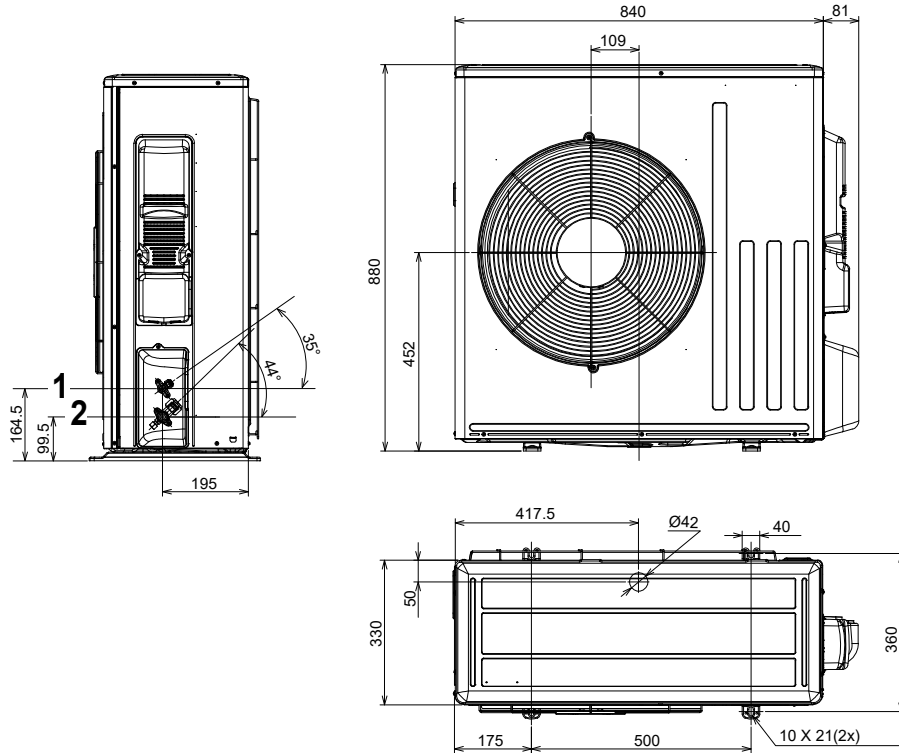

1. Collegamento del refrigerante da 1/4" - linea liquido



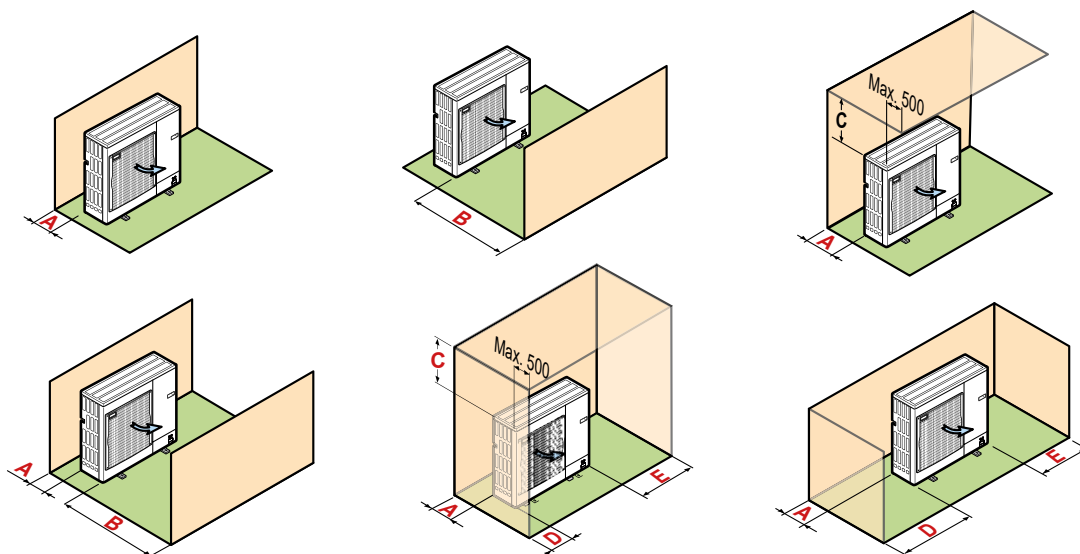











2. Collegamento del refrigerante da 1/2" - linea gas

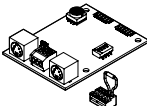



Unità esterna	A	B	C	D	E	
AWHPR 4 MR/ 6 MR / 8 MR	mm	100	500	500	100	350

Le misure sono espresse in mm

Accessori per unità interna

Accessorio	Descrizione	Codice
	Kit telaio per Alya FS Slim INSTALLAZIONE OBBLIGATORIA Consente la predisposizione dell'unità interna agevolando l'installazione con maggiore spazio a disposizione per realizzare le connessioni idrauliche. Consente inoltre di mettere in pressione il circuito idraulico senza installare l'unità interna (completo di telaio, rubinetti ACS, AFS e circuito primario, dima di installazione)	A7766966
	Cronotermostato modulante Baxi Mago con WI-FI integrato (R-BUS) Consente di impostare la temperatura ambiente in riscaldamento/raffrescamento, il passaggio estate/inverno, programmazione settimanale, la segnalazione allarmi, ecc. Verifica sul sito baxi.it le funzioni compatibili	 7701201
	Cronotermostato modulante Baxi Mago wireless con WI-FI integrato + kit adattatore GTW18 Consente di impostare la temperatura ambiente in riscaldamento/raffrescamento, il passaggio estate/inverno, programmazione settimanale, la segnalazione allarmi, ecc. Verifica sul sito baxi.it le funzioni compatibili	 A7773491
	Cronotermostato modulante Baxi Mago wireless con WI-FI integrato (modulo aggiuntivo) Per la gestione della seconda zona. Verifica sul sito baxi.it le funzioni compatibili	 A7773492
	Scheda interfaccia modbus Permette il collegamento modbus a sistemi BMS e home automation	A7721982
	Kit termostato ambiente (riscaldamento e raffrescamento)	7663411
	Kit cablaggio termostato per impianto di riscaldamento diretto a pavimento Interrompe l'alimentazione della pompa mediante l'intervento di un termostato esterno (non fornito) INSTALLAZIONE CONSIGLIATA in caso di riscaldamento con pavimento radiante	A7651087
	Kit scheda di espansione SCB-04 per unità FS Slim Consente il controllo della temperatura di mandata di una zona miscelata da richiesta di un termostato ambiente (o un secondo Baxi Mago). Si collega via BUS alla scheda principale dell'unità, controlla pompa e valvola a 3 vie dell'accessorio A7717436 o di un kit pompa di rilancio esterno.	A7726492
	Kit idraulico secondo circuito integrato per unità FS Slim (completo di pompa, valvola a 3 vie miscelatrice e tubi di raccordo per installazione interna alla struttura FS Slim). Il kit deve essere abbinato all'accessorio A7726492	A7717436
	Kit circuito solare integrato per unità FS Slim Consente l'integrazione solare al bollitore di ACS, gestisce la pompa di circolazione ACS in base ad un setpoint sul bollitore e alla rilevazione della temperatura di mandata del circuito solare (completo di pompa ACS, scambiatore a piastre, collegamenti idraulici, scheda elettronica e sonde di temperatura bollitore e circuito solare) INSTALLAZIONE OBBLIGATORIA di un gruppo di circolazione solare	A7717499
	Kit rubinetti idraulici per circuito aggiuntivo INSTALLAZIONE OBBLIGATORIA su telaio in caso di montaggio kit idraulico secondo circuito o circuito solare	A7741322
	Kit scheda di espansione SCB-CF per gestione integrata riscaldamento e raffrescamento Consente la gestione del riscaldamento con pavimento radiante e il raffrescamento con fan coil, fino a 2 zone	A7725944
	Pompa per scarico condensa	A7687189

Accessori per unità esterna

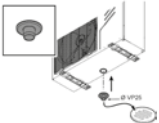
Accessorio	Descrizione	Codice
	Antivibranti di base in gomma (soluzione compatta) Consente la riduzione delle vibrazioni e del rumore prodotto dall'unità	A7777121
	Staffe di supporto antivibranti in gomma (ingombro longitudinale da 600 mm) Stabile appoggio per l'unità da eventi atmosferici e consente la riduzione del rumore da vibrazioni trasmesse dall'unità	A7694974
	Gommini drenaggio condensa per unità esterna AWHPR 4/6/8 Consente la raccolta della condensa per il collegamento ad un tubo di scarico	A7727910

Approfondimento Baxi Mago



BAXIMAGO
think simple!



- cronotermostato con modulo WI-FI integrato che si connette alla rete internet domestica senza dover collegare altri dispositivi al router
- versione wireless (senza fili) con display bianco e nero retroilluminato
- applicazione dedicata per smartphone per controllo da remoto
- possibilità di connettersi alle unità in pompa di calore splittate per controllarne la temperatura in riscaldamento e raffrescamento, gestire la programmazione settimanale, impostare la modalità vacanza ecc.
- gestione da smartphone diversi, in modo che più persone possano interagire con il cronotermostato

Disegni tecnici

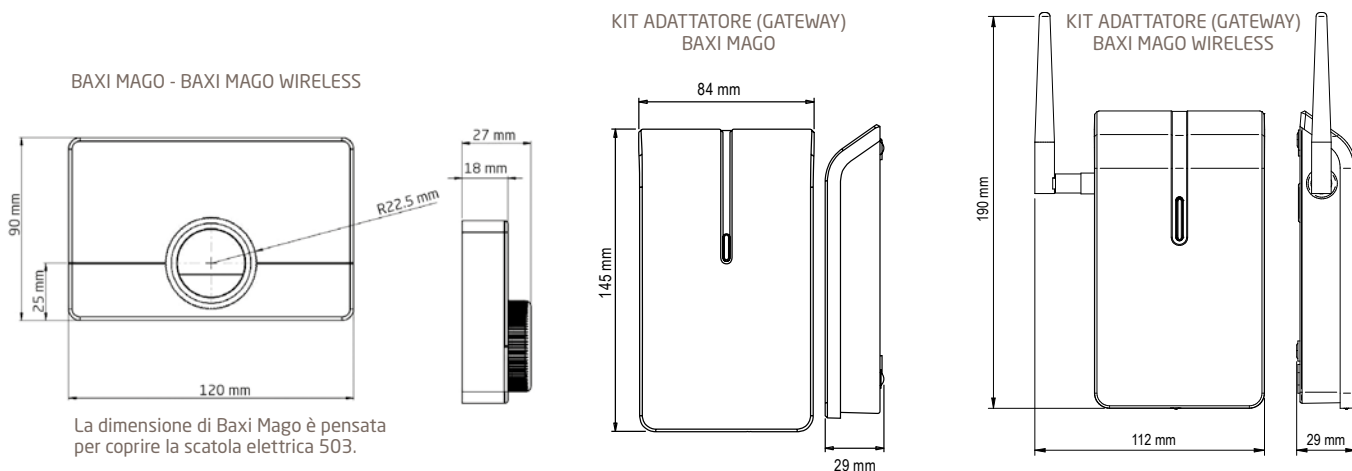

Schema di installazione

Baxi Mago (R-BUS) - per collegamento via cavo del termostato

- 1) Collegamento a Baxi Mago (R-Bus; 2 fili, meglio se schermati)
- 2) Connessione WI-FI domestica verso il Router
- 3) Connessione via internet tramite App Baxi Mago



Baxi Mago wireless + GTW18 - per collegamento wireless del termostato

- 1) Collegamento a kit adattatore (R-Bus, OpenTherm o On/Off) *
- 2) Kit adattatore (GTW18) alimentato dalla rete con trasformatore 24V
- 3) Collegamento a Baxi Mago senza fili (RF)
- 4) Connessione WI-FI domestica verso il Router
- 5) Connessione via internet tramite App Baxi Mago



* per individuare il posizionamento della porta OpenTherm o On/Off fare riferimento al manuale del generatore.

Contenuto della confezione

Baxi Mago per prodotti con protocollo R-BUS

- 1) La scatola Baxi Mago contiene:
 - Baxi Mago
 - Basetta preforata di supporto per installazione a parete
 - Viti e tasselli per installazione su parete
 - Guida rapida di installazione e utilizzo di Baxi Mago

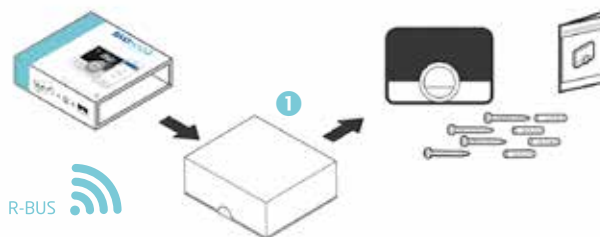

Baxi Mago wireless + GTW18

- 1) La scatola Baxi Mago contiene:
 - Baxi Mago
 - Basetta preforata di supporto per installazione a parete
 - Viti e tasselli per installazione su parete
 - 4 batterie AAA
 - Guida rapida di installazione e utilizzo di Baxi Mago
- 2) La scatola Gateway contiene:
 - Kit Adattatore o Gateway (GTW)
 - Antenna esterna
 - Alimentatore 230 V
 - Adattatore per alimentatore spina "italiana" tipo L (CEI 23-50)
 - Adattatore per alimentatore spina "inglese" tipo G (BS 1363)
 - Viti e tasselli per installazione su parete
 - Guida rapida di installazione del gateway

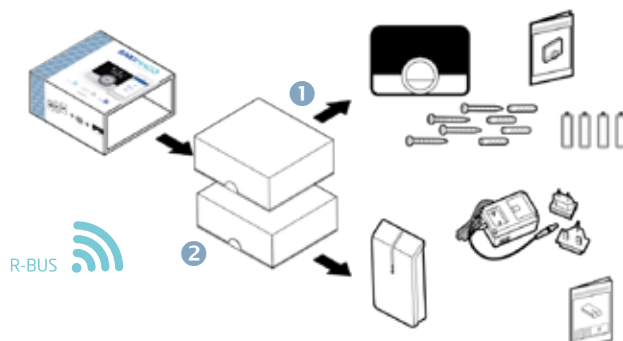

Baxi On the go: l'App per avere tutta la documentazione Baxi a portata di mano!

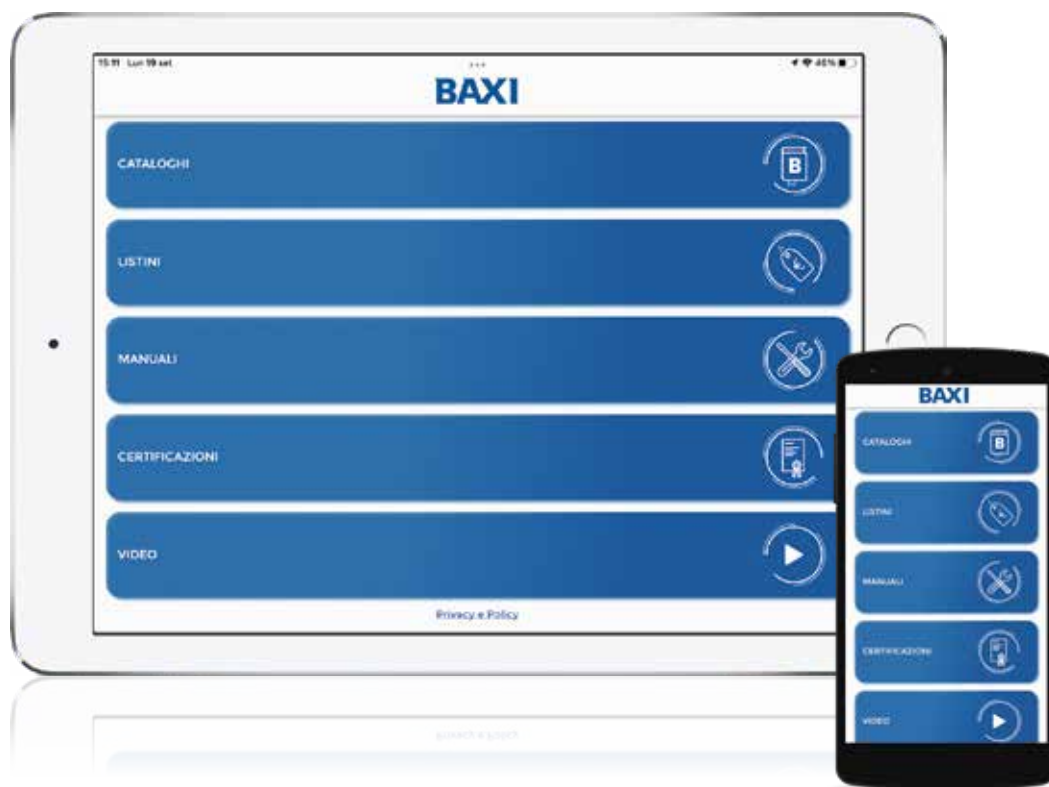

- L'App di Baxi per consultare cataloghi e listini anche offline
- Documentazione sempre aggiornata e in formato pdf
- Utilizzabile su tutti gli smartphone e tablet

Baxi On the go è disponibile sia in Google Play store che App Store.





Per maggiori
dettagli consulta
la pagina dedicata
sul sito baxi.it



BAXISPA

36061 BASSANO DEL GRAPPA (VI)
Via Trozzetti, 20
marketing@baxi.it
www.baxi.it

La casa costruttrice non assume responsabilità per eventuali errori o inesattezze nel contenuto di questo prospetto e si riserva il diritto di apportare ai suoi prodotti, in qualunque momento e senza avviso, eventuali modifiche ritenute opportune per qualsiasi esigenza di carattere tecnico o commerciale. Questo prospetto non deve essere considerato come contratto nei confronti di terzi.

Baxi S.p.A. 10-22 (E) F

SERVIZIO CLIENTI
Tel +39 0424 517800
Fax +39 0424 38089

